

**LAMPIRAN 1**  
**BIODATA PENULIS**

**LAMPIRAN 1**  
**BIODATA PENULIS**

Nama : Iqbal Ageng Wardhana  
Tempat, tanggal lahir : Cilacap, 31 Agustus 2002  
NIM : Laki-laki  
Jurusan : Islam  
E-mail : [iqbalageng327@gmail.com](mailto:iqbalageng327@gmail.com)  
Alamat : Jl. Arimbi No 19 RT.06/RW.03 Gumilir, Kec. Cilacap Utara,  
Kab. Cilacap, 53231.  
Telephone/HP : 082131004096  
Hobi : Olahraga  
Motto hidup : “Berdoalah sebelum melakukan aktivitas”



**Riwayat Pendidikan**

Jenjang	Nama Sekolah	Jurusan	Tahun
SD	SD NEGERI GUMILIR 04	-	(2008-2014)
SMP	SMP NEGERI 5 CILACAP	-	(2014-2017)
SMK	SMK NEGERI 2 CILACAP	Teknik Pemesinan	(2017-2020)

**LAMPIRAN 2**  
**DATA WAWANCARA**

## HASIL WAWANCARA

Tempat : Warung Durian Mas

Alamat : Jalan Kalimantan, No 29, Cikento, Gunungsimping, Cilacap Tengah, Cilacap

Tanggal : 8 April 2023

### Hasil Wawancara

No	Pertanyaan	Jawaban
1	Bagaimana metode atau cara yang dilakukan dalam proses pemisahan daging buah dari bijinya?	1. Menggunakan sendok 2. Mengguakan bilah bambu 3. Menggunakan keranjang
2	Bagaimana hasil pemisahannya?	1. Untuk 1 kg daging durian membutuhkan 7-10 buah durian 2. Proses pemisahan harus dilakukan dengan steril sehingga hasil pemisahannya bersih
3	Berapa lama waktu yang diperlukan untuk menghasilkan 1 kg daging durian?	1 kg = 10-15 menit
4	Apa saja kendala yang dialami pada saat proses pemisahan?	1. Membutuhkan tenaga yang banyak 2. Bisa terjadi cedera pada jari
5	Berapa kebutuhan yang dibutuhkan dalam sehari pada pembuatan es durian?	Dalam sehari diperlukan 3 kg daging buah durian
6.	Bentuk mesin seperti apakah yang diinginkan?	Mesin yang tidak memerlukan tempat yang luas
7.	Material seperti apa yang ingin digunakan untuk membuat rangka pada mesin?	Material yang harga terjangkau, kuat dan tahan lama

Narasumber

**LAMPIRAN 3**  
**STUDI LAPANGAN**

### LAMPIRAN 3

### STUDI LAPANGAN

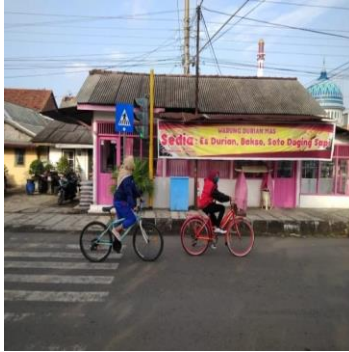

Gambar 3A Tempat studi lapangan



Gambar 3B Proses pemisahan secara manual



Gambar 3C Tempat penyimpanan hasil pemisahan

**LAMPIRAN 4**  
***DETAIL DRAWING***





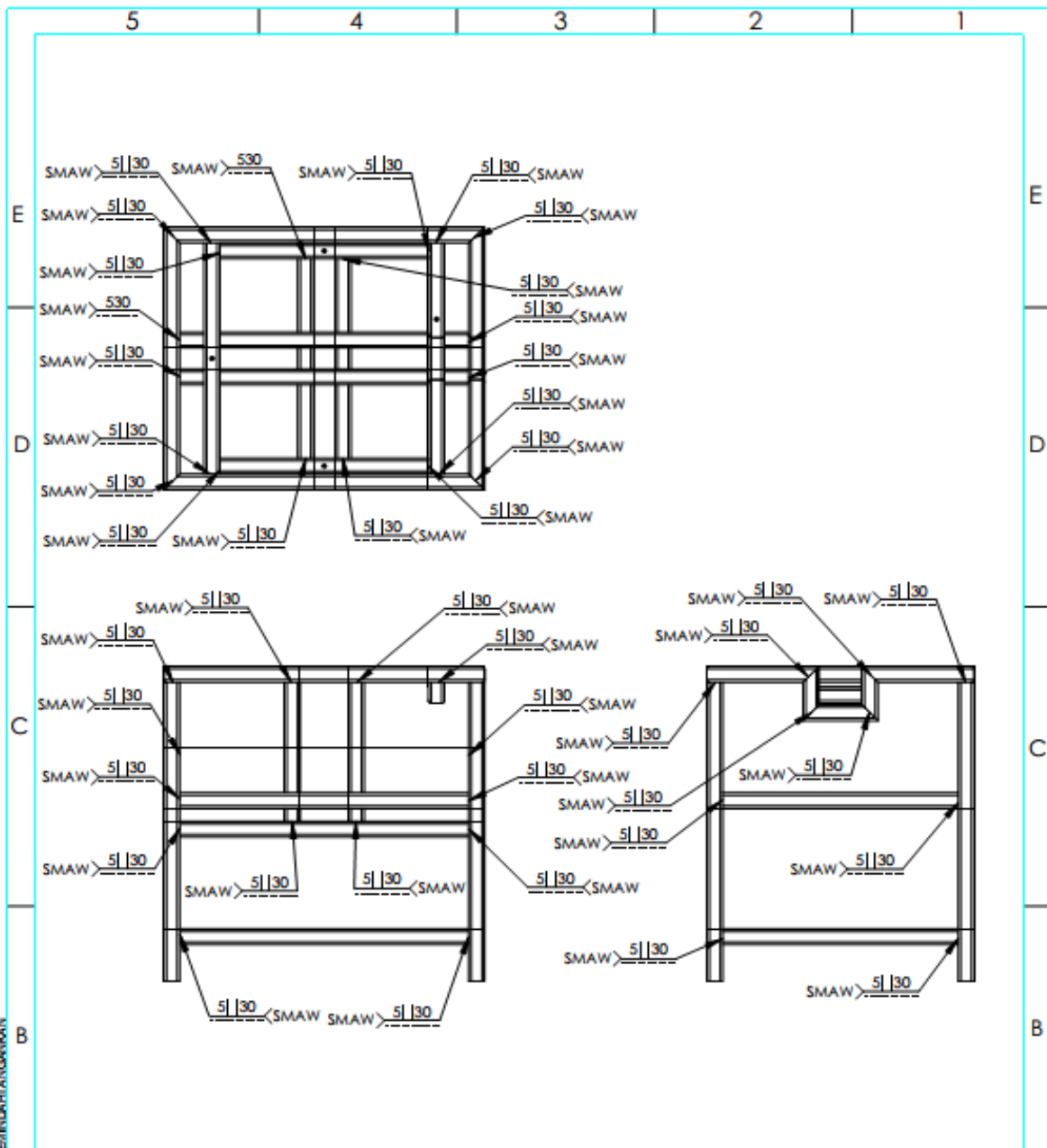

GAMBAR INI TANPA IZIN TERTULIS DARI POLITEKNIK NEGERI CILACAP  
DILARANG MEMFOTOKOPIL, MEMERIKSA, MENYALIN, MEMINDAHKAN

JML	NAMA BAGIAN					BAHAN	UKURAN JADI	UKURAN KASAR	NO. ID	KETERANGAN
> 0	6	30	120	400	1000					PROYEKSI 
< 6	30	120	400	1000	2000	PENERJAAN LANJUT		NO ORDER		
TOL	±0.1	±0.2	±0.3	±0.5	±0.8	±1.2				
<b>RANGKA</b>								SKALA	DIGAMBAR	lqbal
								1 : 10	DIPERIKSA	Bayu
									DISAHKAN	lpung
								FORMAT	NO GAMBAR :	
								A4	2	

5                      4                      3                      2                      1  
 PENGGANTI DARI                      DIGANTI DENGAN                      NO LEMBAR                      JUMLAH LEMBAR

**POLITEKNIK NEGERI CILACAP**  
 TELP. (0282) 533329 EMAIL : polcap@yahoo.co.id  
 JL. Dr. SOETOMO, SIDAKAYA, CILACAP, 53212



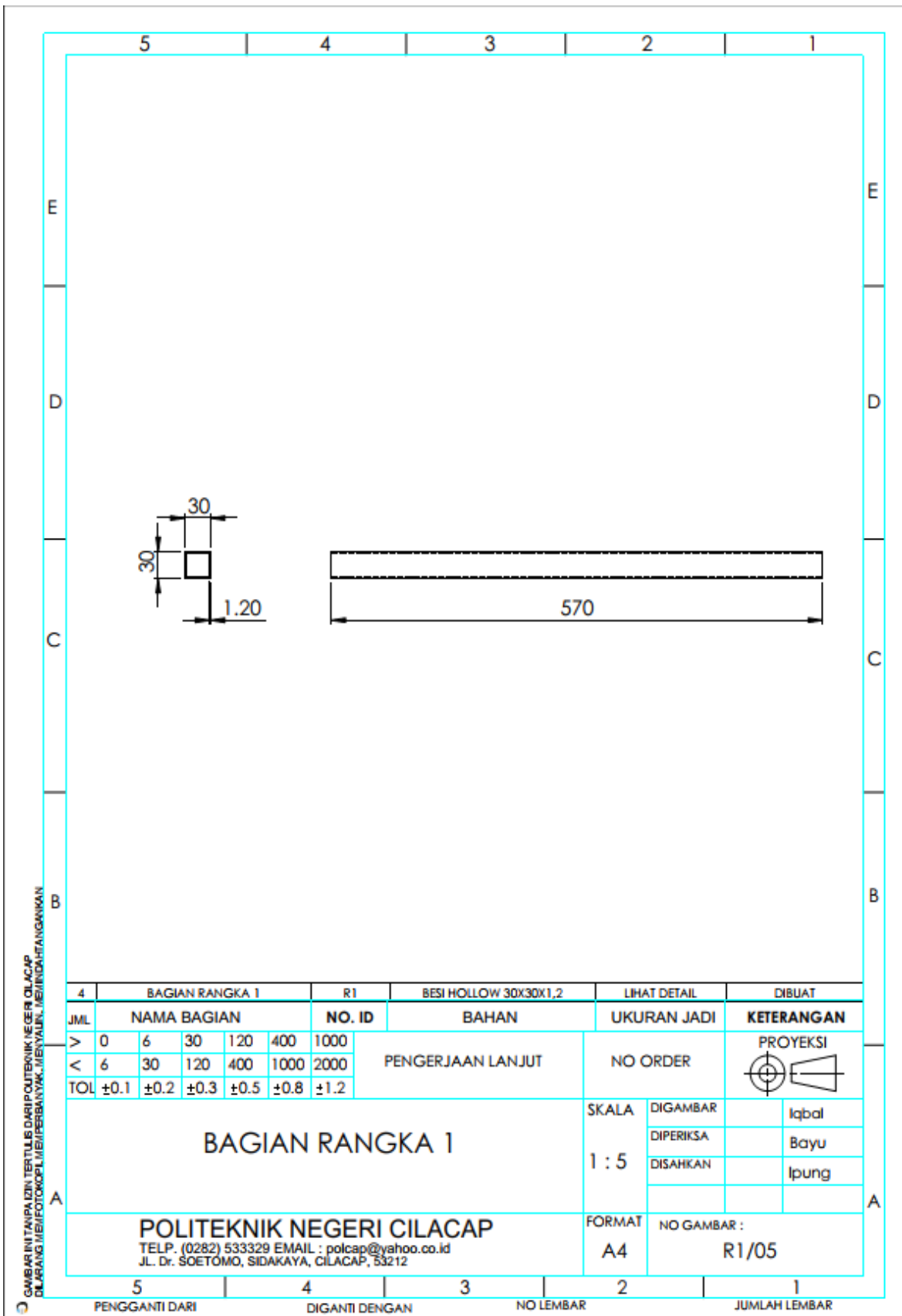

GAMBAR INI PAJAZIN TERTULIS DARI OUTRIBNIK NEGERI CILACAP  
DILARANG MEMFOTOKOPI/MEPERBANYAK, MENYALIN, MEMINDAHKANGKAN





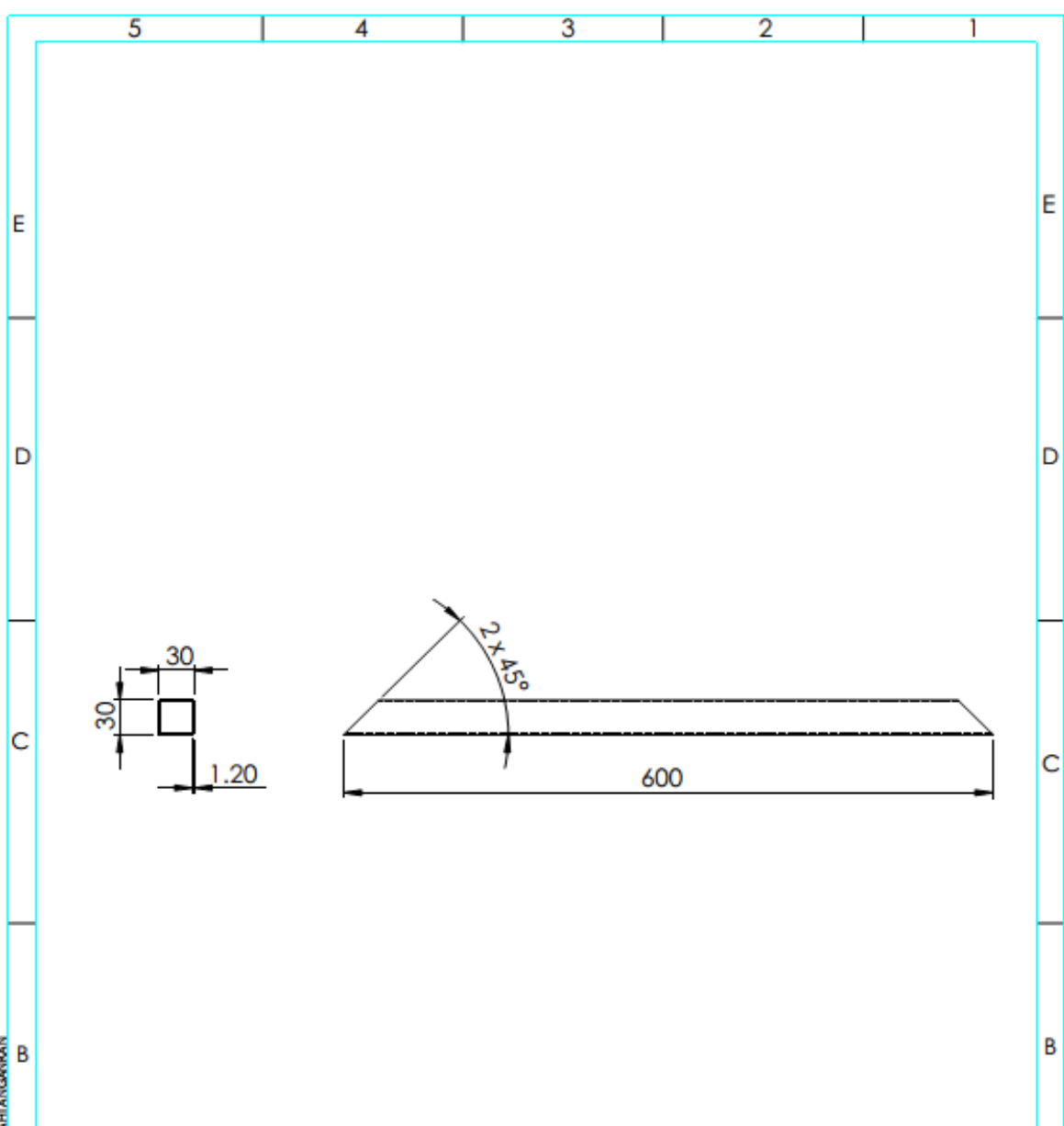

GAMBAR INI TANPA IZIN TERTULIS DARI POUTERNIK NEGERI CILACAP  
DILARANG MEMFOTOKOPIL, MEMERBAIKNYA, MENYALIN, MEMINDAHKANNYAN

2	BAGIAN RANGKA 2				R2	BESI HOLLOW 30X30X1,2	LIHAT DETAIL	DIBUAT	
JML	NAMA BAGIAN				NO. ID	BAHAN	UKURAN JADI	KETERANGAN	
>	0	6	30	120	400	1000	PENERJAAN LANJUT	NO ORDER	
<	6	30	120	400	1000	2000			
TOL	±0.1	±0.2	±0.3	±0.5	±0.8	±1.2			
<b>BAGIAN RANGKA 2</b>							SKALA	DIGAMBAR	Iqbal
							1 : 5	DIPERIKSA	Bayu
								DISAHKAN	Ipung
							FORMAT	NO GAMBAR :	
A4		R2/07							

5
4
3
2
1

PENGANTI DARI
DIGANTI DENGAN
NO LEMBAR
JUMLAH LEMBAR

GAMBARAN INI BILAIN TERTULIS DARI POLITEKNIK NEGERI CILACAP  
 DILARANG MEMFOTOKOPI, MEMERBAIK, MENYALIN, MEMINDAHKAN

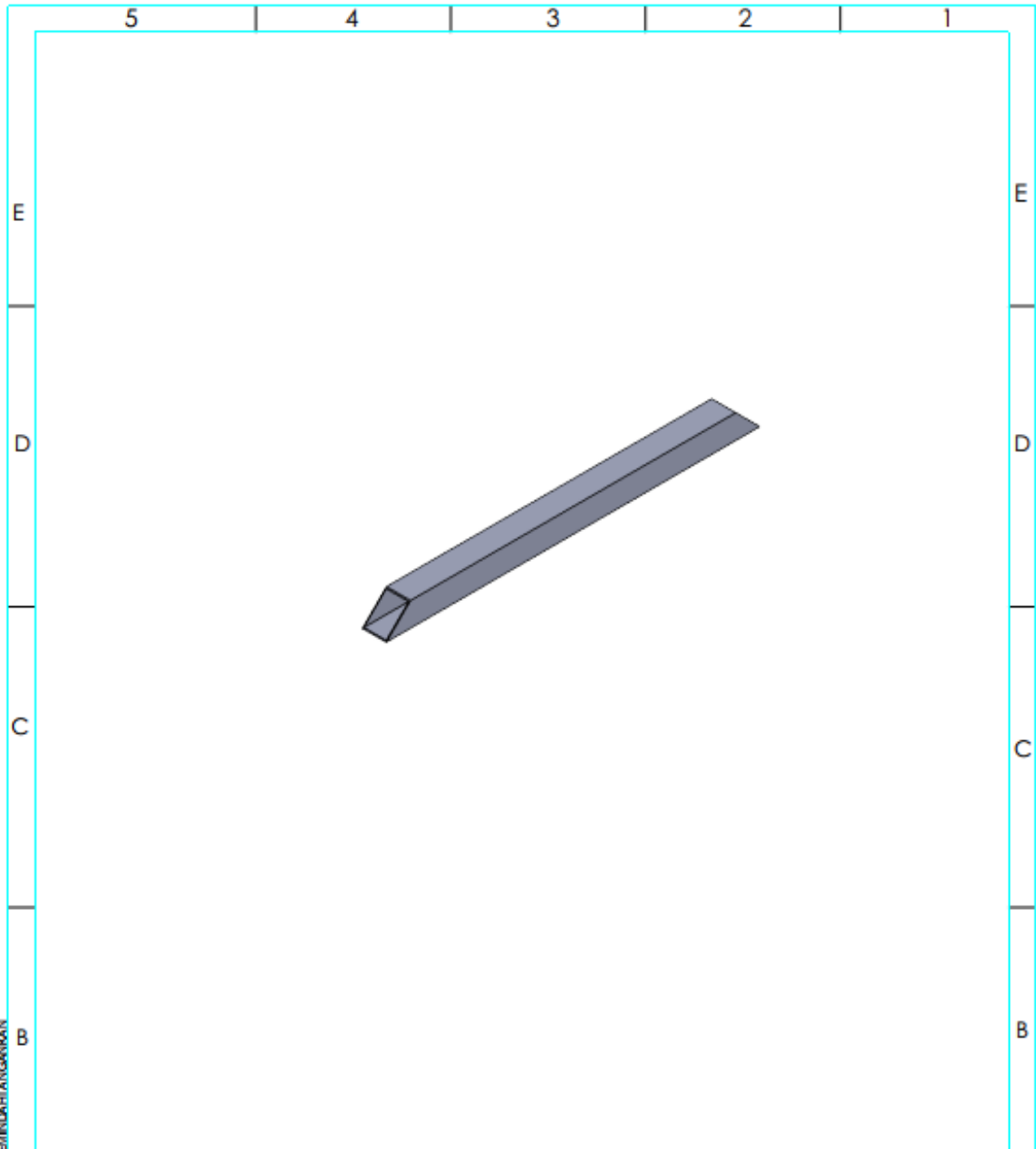

JML	NAMA BAGIAN					NO. ID	BAHAN	UKURAN JADI	KETERANGAN	
>	0	6	30	120	400	1000	PENGKERJAAN LANJUT	NO ORDER	PROYEKSI 	
<	6	30	120	400	1000	2000				
TOL	±0.1	±0.2	±0.3	±0.5	±0.8	±1.2				
<b>BAGIAN RANGKA 3</b>								SKALA	DIGAMBAR	Iqbal
								1 : 5	DIPERIKSA	Bayu
									DISAHKAN	Ipung
								FORMAT	NO GAMBAR :	
								A4	R3/08	

5                      4                      3                      2                      1  
 PENGANTI DARI                      DIGANTI DENGAN                      NO LEMBAR                      JUMLAH LEMBAR





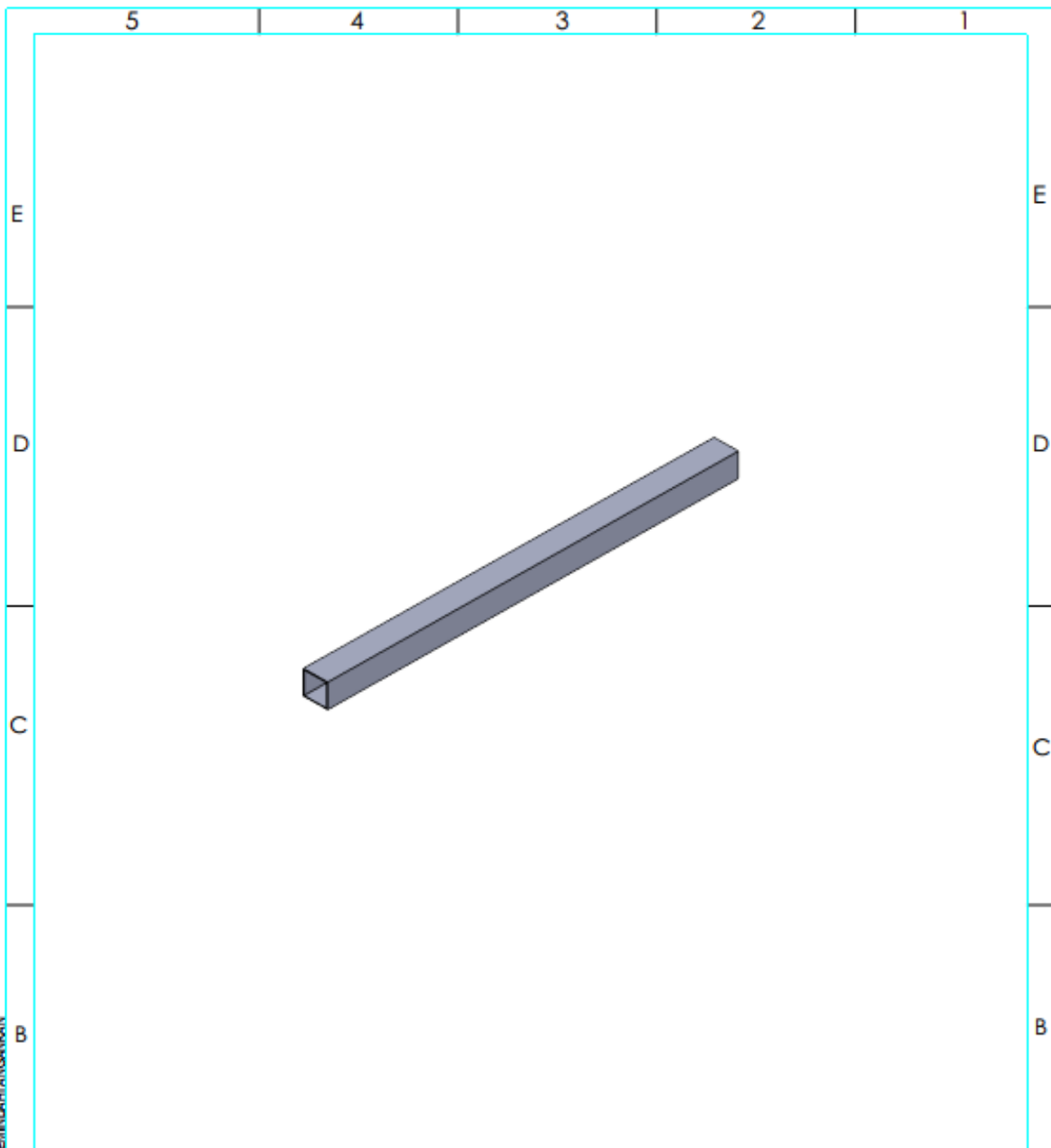

GAMBAR INI TANPA DIIZINKAN DARI POKJAN TEKNIK NEGERI CILACAP  
 DILARANG MEMFOTOKOPIL/MERUBAHYAKI/MENYALIN, MEMINDAHKANKAN

JML	NAMA BAGIAN						NO. ID	BAHAN	UKURAN JADI	KETERANGAN
>	0	6	30	120	400	1000	Pengerjaan Lanjut	NO ORDER	PROYEKSI 	
<	6	30	120	400	1000	2000				
TOL	±0.1	±0.2	±0.3	±0.5	±0.8	±1.2				
<b>BAGIAN RANGKA 4</b>								SKALA	DIGAMBAR	Iqbal
								1 : 5	DIPERIKSA	Bayu
									DISAHKAN	Ipung
<b>POLITEKNIK NEGERI CILACAP</b>								FORMAT	NO GAMBAR :	
TELP. (0282) 533329 EMAIL : polcap@yahoo.co.id JL. Dr. SOETOMO, SIDAKAYA, CILACAP, 53212								A4	R4/10	

5	4	3	2	1
PENGANTI DARI	DIGANTI DENGAN	NO LEMBAR	JUMLAH LEMBAR	



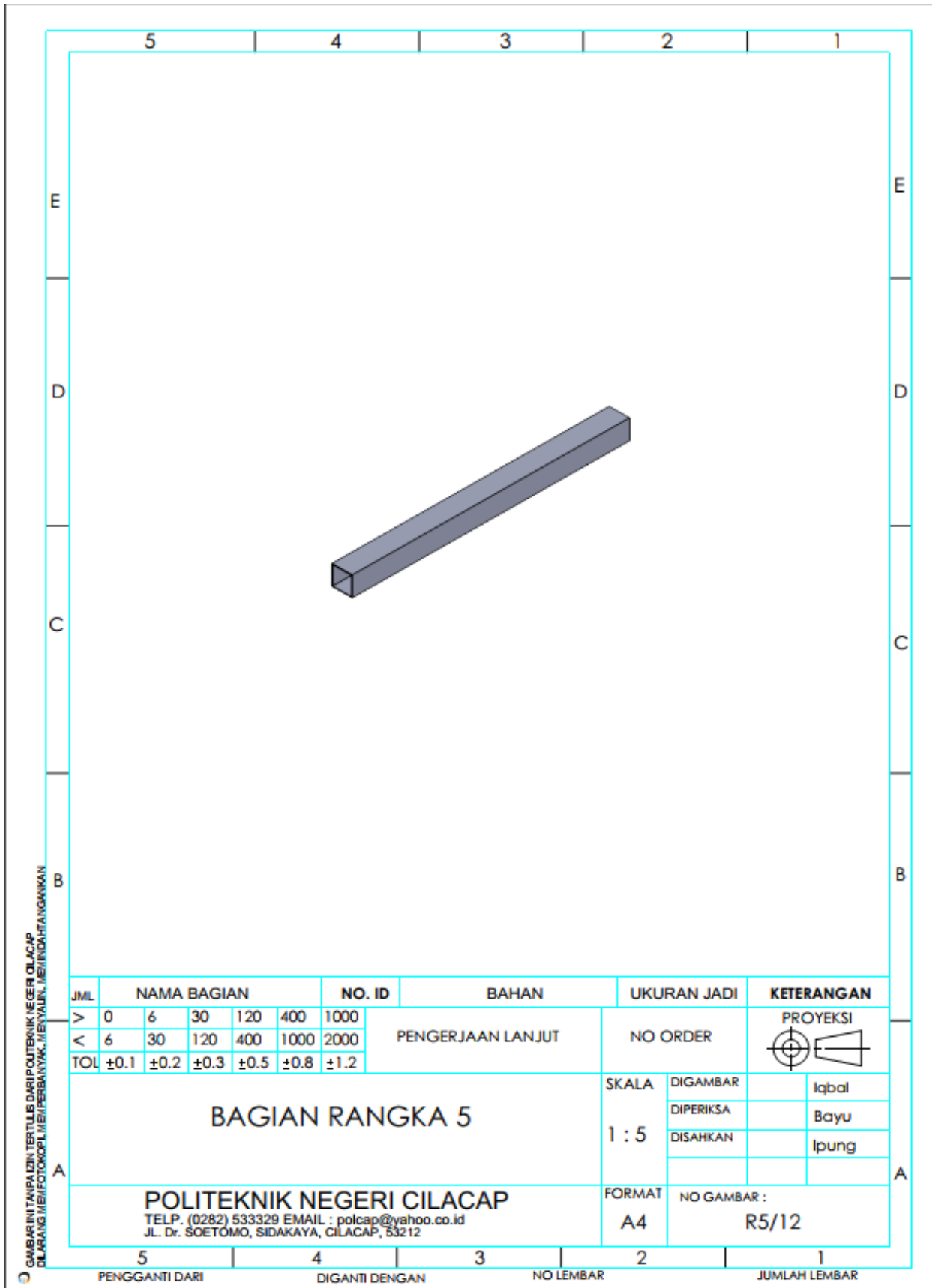

GAMBAR INI TANPA DIISI TERTULIS DARI POLITEKNIK NEGERI CILACAP  
DURANG MEMFOTOKOPI/MERUBAHYAKI, MENYALIN, MEMINDAHKANGKAN

JML	NAMA BAGIAN						NO. ID	BAHAN	UKURAN JADI	KETERANGAN
>	0	6	30	120	400	1000	PENGKERJAAN LANJUT	NO ORDER	PROYEKSI	
<	6	30	120	400	1000	2000				
TOL	±0.1	±0.2	±0.3	±0.5	±0.8	±1.2				
<b>BAGIAN RANGKA 5</b>								SKALA	DIGAMBAR	Iqbal
								1 : 5	DIPERIKSA	Bayu
									DISAHKAN	Ipung
<b>POLITEKNIK NEGERI CILACAP</b> TELP. (0282) 533329 EMAIL : polcap@yahoo.co.id JL. Dr. SOETOMO, SIDAKAYA, CILACAP, 53212								FORMAT	NO GAMBAR :	
								A4	R5/12	

5	4	3	2	1
PENGGANTI DARI	DIGANTI DENGAN	NO LEMBAR	JUMLAH LEMBAR	

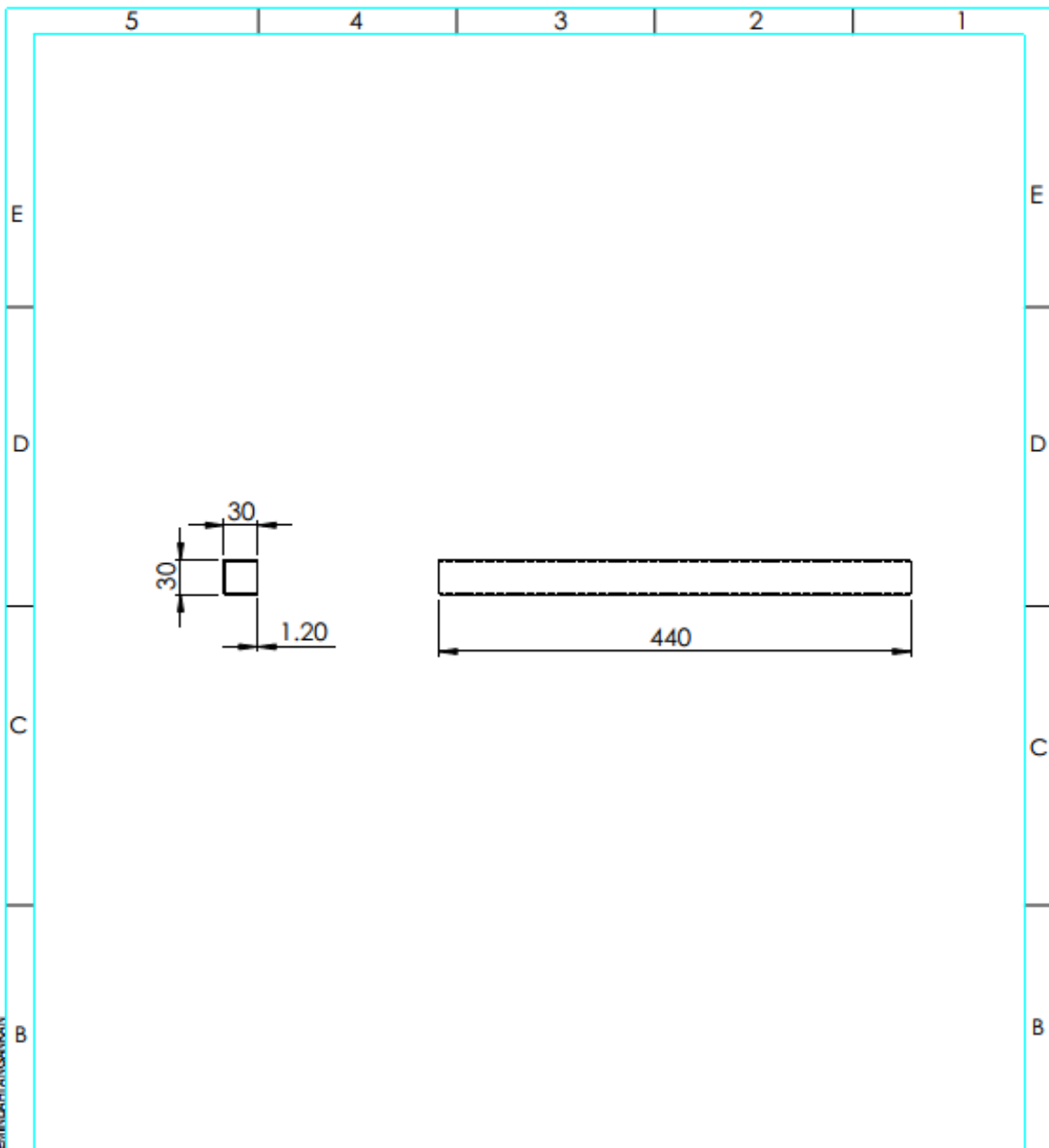

GAMBAR INI TIDAK BOLEH DIFOTOKOPIL, DITULIS, DIBAGIKAN, DIBAYAR, DIBERIKAN, DIBAYAR, DIBERIKAN, DIBAYAR, DIBERIKAN

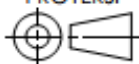
JML	NAMA BAGIAN					NO. ID	BAHAN	UKURAN JADI	KETERANGAN	
>	0	6	30	120	400	1000	Pengerjaan Lanjut	NO ORDER	PROYEKSI 	
<	6	30	120	400	1000	2000				
TOL	±0.1	±0.2	±0.3	±0.5	±0.8	±1.2				
<b>BAGIAN RANGKA 5</b>								SKALA	DIGAMBAR	lqbal
								1 : 5	DIPERIKSA	Bayu
									DISAHKAN	lpung
<b>POLITEKNIK NEGERI CILACAP</b>								FORMAT	NO GAMBAR :	
TELP. (0282) 533329 EMAIL : polcap@yahoo.co.id JL. Dr. SOETOMO, SIDAKAYA, CILACAP, 53212								A4	R5/13	

5	4	3	2	1
PENGGANTI DARI	DIGANTI DENGAN	NO LEMBAR	JUMLAH LEMBAR	

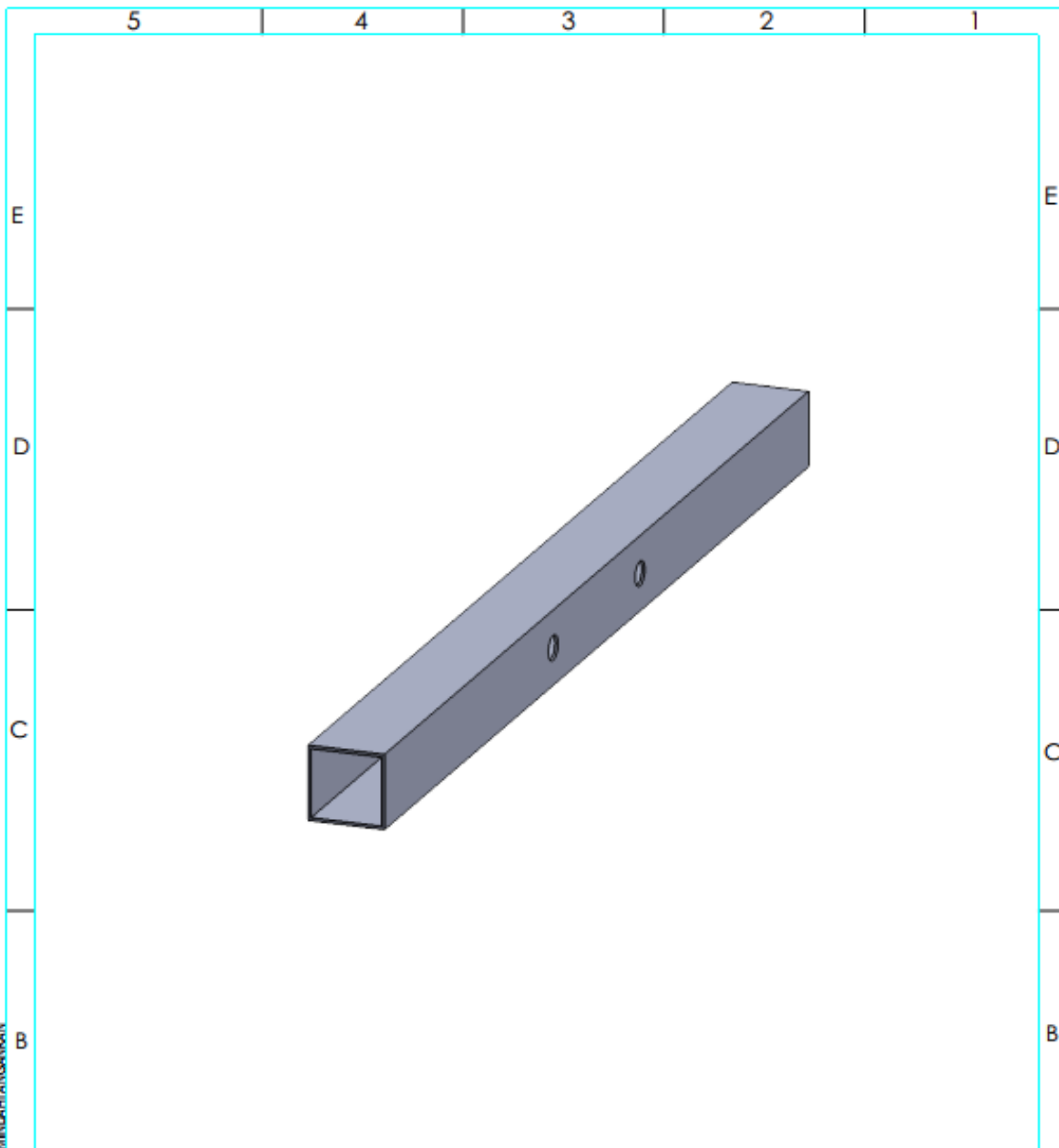

GAMBAR INI TANPA IZIN TERTILIS DARI POLITEKNIK NEGERI CILACAP  
 DILARANG MEMFOTOKOPIL, MEMERIKSA, MENYALIN, MEMINDAHKAN  
 ATAU MENYEBARKAN

JML	NAMA BAGIAN						NO. ID	BAHAN	UKURAN JADI	KETERANGAN
>	0	6	30	120	400	1000	Pengerjaan Lanjut	NO ORDER	PROYEKSI 	
<	6	30	120	400	1000	2000				
TOL	±0.1	±0.2	±0.3	±0.5	±0.8	±1.2				
<b>DUDUKAN BEARING BAWAH</b>								SKALA	DIGAMBAR	lqbal
								1 : 2	DIPERIKSA	Bayu
									DISAHKAN	lpung
<b>POLITEKNIK NEGERI CILACAP</b>								FORMAT	NO GAMBAR :	
TELP. (0282) 533329 EMAIL : polcap@yahoo.co.id JL. Dr. SOETOMO, SIDAKAYA, CILACAP, 53212								A4	R6/14	

5	4	3	2	1
PENGGANTI DARI	DIGANTI DENGAN	NO LEMBAR	JUMLAH LEMBAR	

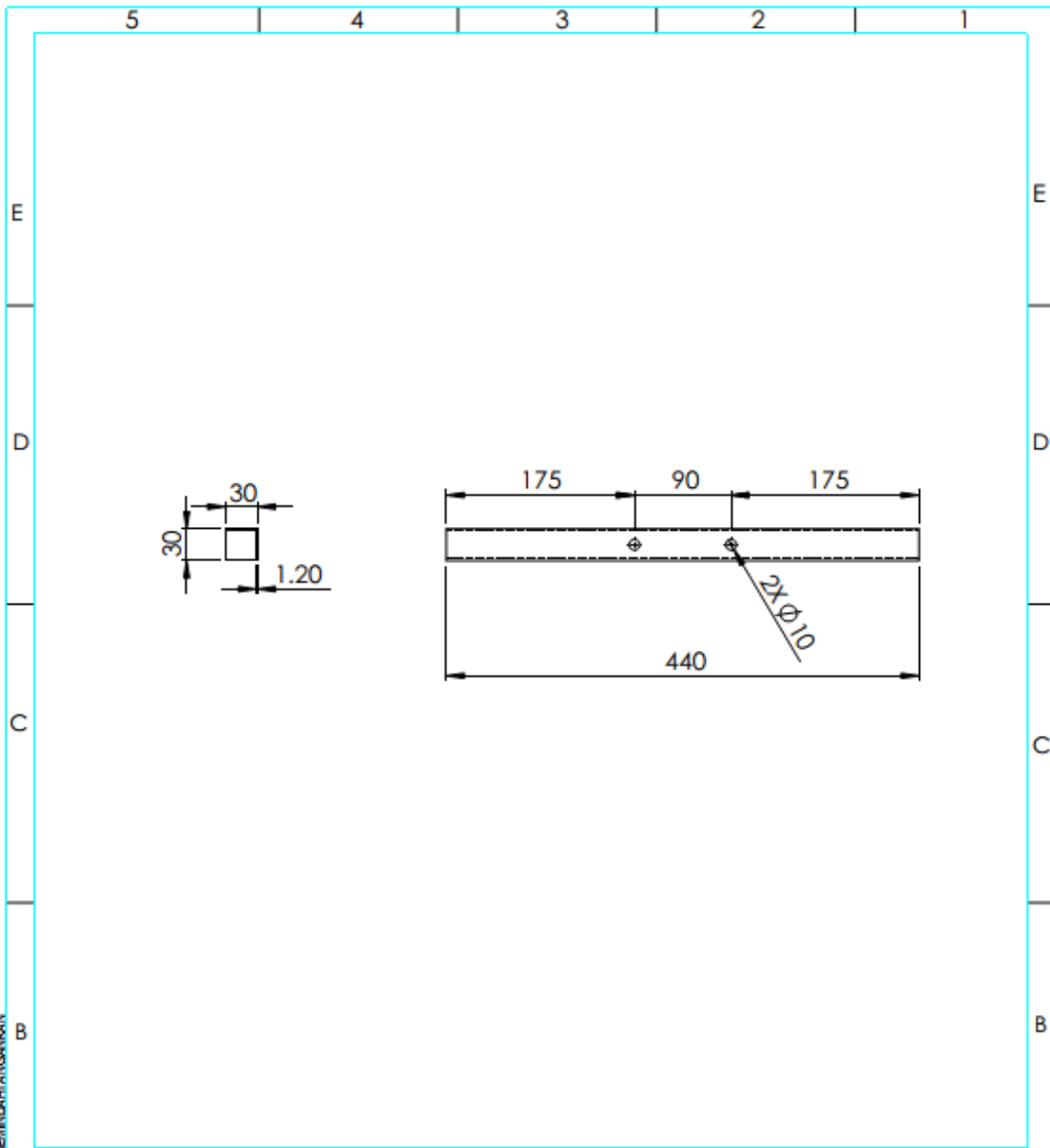

GAMBAR INI TANPA IZIN TERTILIS DARI POLITEKNIK NEGERI CILACAP  
DILARANG MEMFOTOKOPIL, MEMERIKSA, MENYALIN, MEMINDAHKAN

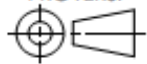
JML	NAMA BAGIAN					NO. ID	BAHAN	UKURAN JADI	KETERANGAN	
>	0	6	30	120	400	1000	Pengerjaan Lanjut	NO ORDER	PROYEKSI 	
<	6	30	120	400	1000	2000				
TOL	±0.1	±0.2	±0.3	±0.5	±0.8	±1.2				
<b>DUDUKAN BEARING BAWAH</b>								SKALA	DIGAMBAR	Iqbal
								1 : 5	DIPERIKSA	Bayu
									DISAHKAN	Ipung
<b>POLITEKNIK NEGERI CILACAP</b>								FORMAT	NO GAMBAR :	
TELP. (0282) 533329 EMAIL : polcap@yahoo.co.id JL. Dr. SOETOMO, SIDAKAYA, CILACAP, 53212								A4	R6/15	

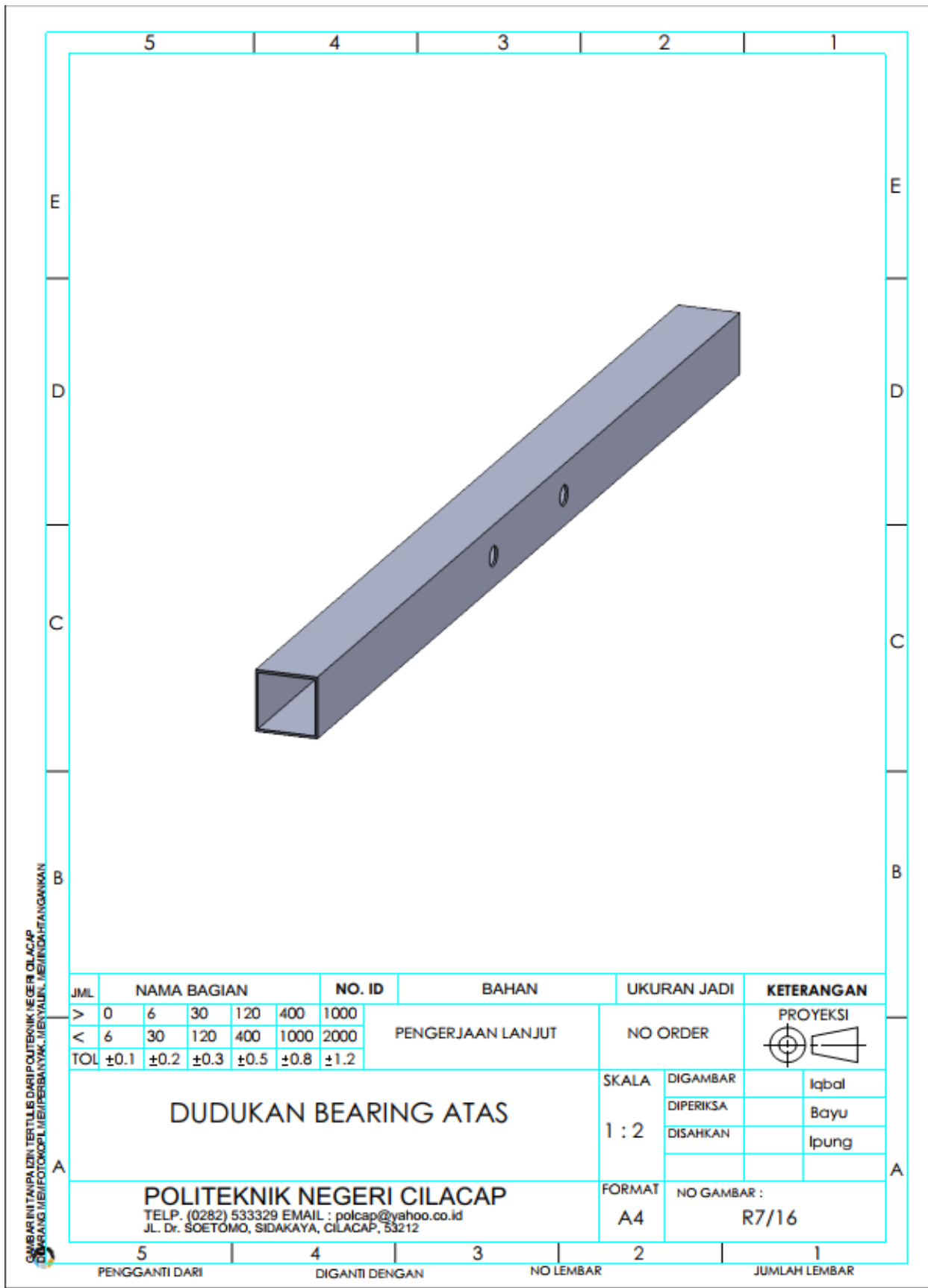

GAMBAR INI TANPA IZIN TERTULIS DARI POLITEKNIK NEGERI CILACAP  
 DILARANG MEMFOTOKOPIL/MERUBAHYAKI, MENYALIN, MEMINDAHKANKAN

JML	NAMA BAGIAN						NO. ID	BAHAN	UKURAN JADI	KETERANGAN
>	0	6	30	120	400	1000	PENGKERJAAN LANJUT	NO ORDER	PROYEKSI 	
<	6	30	120	400	1000	2000				
TOL	±0.1	±0.2	±0.3	±0.5	±0.8	±1.2				
<b>DUDUKAN BEARING ATAS</b>								SKALA	DIGAMBAR	Iqbal
								1 : 2	DIPERIKSA	Bayu
									DISAHKAN	Ipung
								FORMAT	NO GAMBAR :	
A4	R7/16									

**POLITEKNIK NEGERI CILACAP**  
 TELP. (0282) 533329 EMAIL : polcap@yahoo.co.id  
 JL. Dr. SOETOMO, SIDAKAYA, CILACAP, 53212

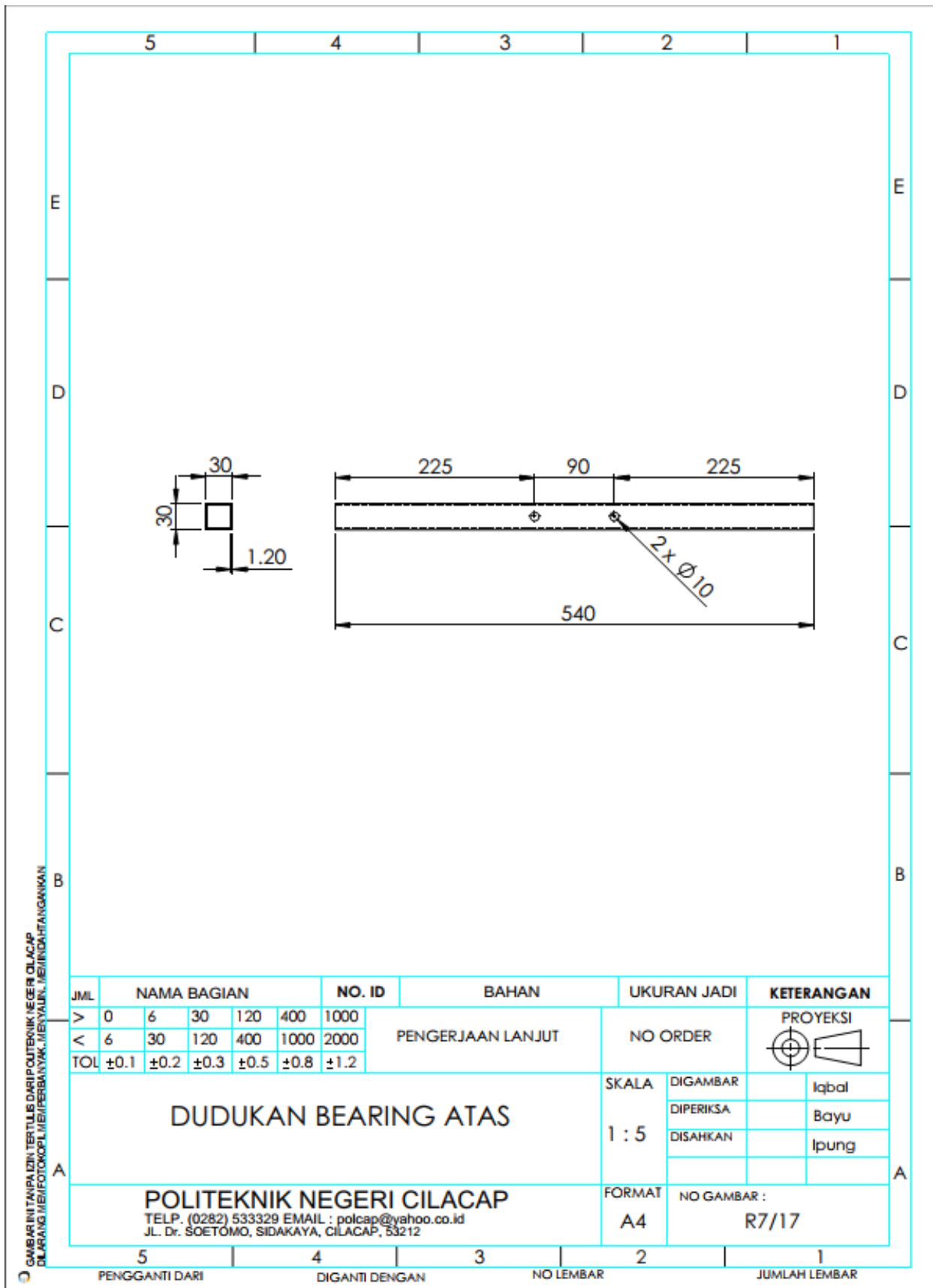

GAMBAR INI TANPA IZIN TERTILIS DARI POLITEKNIK NEGERI CILACAP  
DILARANG MEMFOTOKOPIL, MEMERIKSA, MENYALIN, MEMODIFIKASIKAN

JML	NAMA BAGIAN					NO. ID	BAHAN	UKURAN JADI	KETERANGAN	
>	0	6	30	120	400	1000	PENGKERJAAN LANJUT	NO ORDER	PROYEKSI 	
<	6	30	120	400	1000	2000				
TOL	±0.1	±0.2	±0.3	±0.5	±0.8	±1.2				
<b>DUDUKAN BEARING ATAS</b>								SKALA	DIGAMBAR	Iqbal
								1 : 5	DIPERIKSA	Bayu
									DISAHKAN	Ipung
<b>POLITEKNIK NEGERI CILACAP</b> TELP. (0282) 533329 EMAIL : polcap@yahoo.co.id JL. Dr. SOETOMO, SIDAKAYA, CILACAP, 53212								FORMAT	NO GAMBAR :	
								A4	R7/17	

5                      4                      3                      2                      1  
 PENGGANTI DARI                      DIGANTI DENGAN                      NO LEMBAR                      JUMLAH LEMBAR



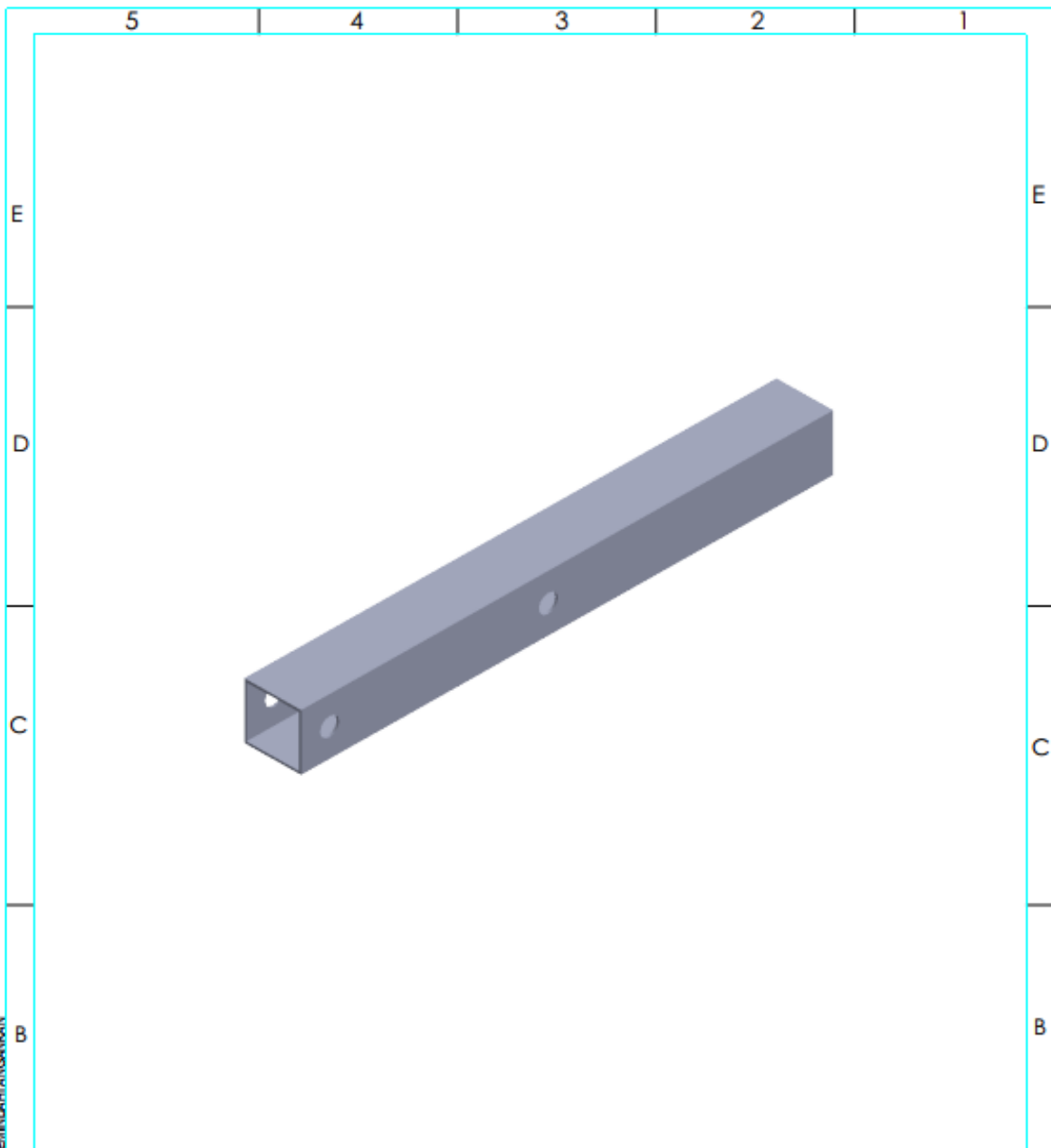

GAMBAR INI TANPA IZIN TERTILIS DARI POKJAN TEKNIK NEGERI CILACAP  
 YANG MEMPOTOKOPIL/PERBAIKI/MENYALIN/ MEMINDAHKANKAN

JML	NAMA BAGIAN						NO. ID	BAHAN	UKURAN JADI	KETERANGAN
>	0	6	30	120	400	1000	Pengerjaan Lanjut	NO ORDER	PROYEKSI 	
<	6	30	120	400	1000	2000				
TOL	±0.1	±0.2	±0.3	±0.5	±0.8	±1.2				
<b>DUDUKAN MOTOR LISTRIK</b>								SKALA	DIGAMBAR	Iqbal
								1 : 2	DIPERIKSA	Bayu
									DISAHKAN	Ipung
<b>POLITEKNIK NEGERI CILACAP</b>								FORMAT	NO GAMBAR :	
TELP. (0282) 533329 EMAIL : polcap@yahoo.co.id JL. Dr. SOETOMO, SIDAKAYA, CILACAP, 53212								A4	R8/18	

5	4	3	2	1
PENGGANTI DARI	DIGANTI DENGAN	NO LEMBAR	JUMLAH LEMBAR	



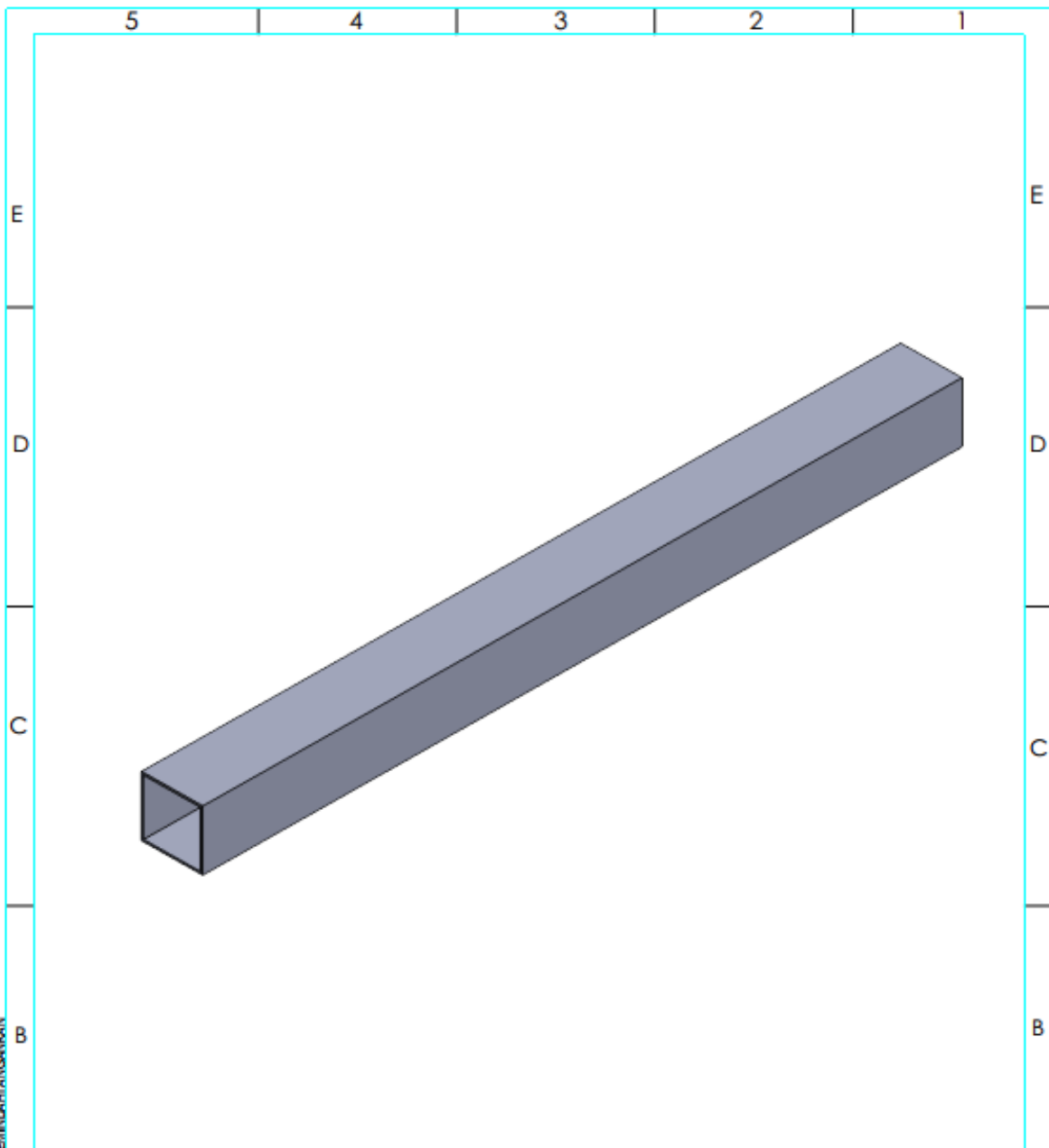

GAMBAR INI BAPAK IZIN TERTULIS DARI POLITEKNIK NEGERI CILACAP  
 DAN HARUS MENYERTAKAN FOTO KOPILIME/PERBAIKAN... MENYALIN... MENICHRIFANGANKAN

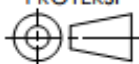
JML	NAMA BAGIAN					NO. ID	BAHAN	UKURAN JADI	KETERANGAN	
>	0	6	30	120	400	1000	PENGKERJAAN LANJUT	NO ORDER	PROYEKSI 	
<	6	30	120	400	1000	2000				
TOL	±0.1	±0.2	±0.3	±0.5	±0.8	±1.2				
<b>BAGIAN RANGKA 6</b>								SKALA	DIGAMBAR	lqbal
								1 : 2	DIPERIKSA	Bayu
									DISAHKAN	lpung
								FORMAT	NO GAMBAR :	
								A4	R9/20	

5                      4                      3                      2                      1  
 PENGANTI DARI                      DIGANTI DENGAN                      NO LEMBAR                      JUMLAH LEMBAR

**POLITEKNIK NEGERI CILACAP**  
 TELP. (0282) 533329 EMAIL : polcap@yahoo.co.id  
 JL. Dr. SOETOMO, SIDAKAYA, CILACAP, 53212

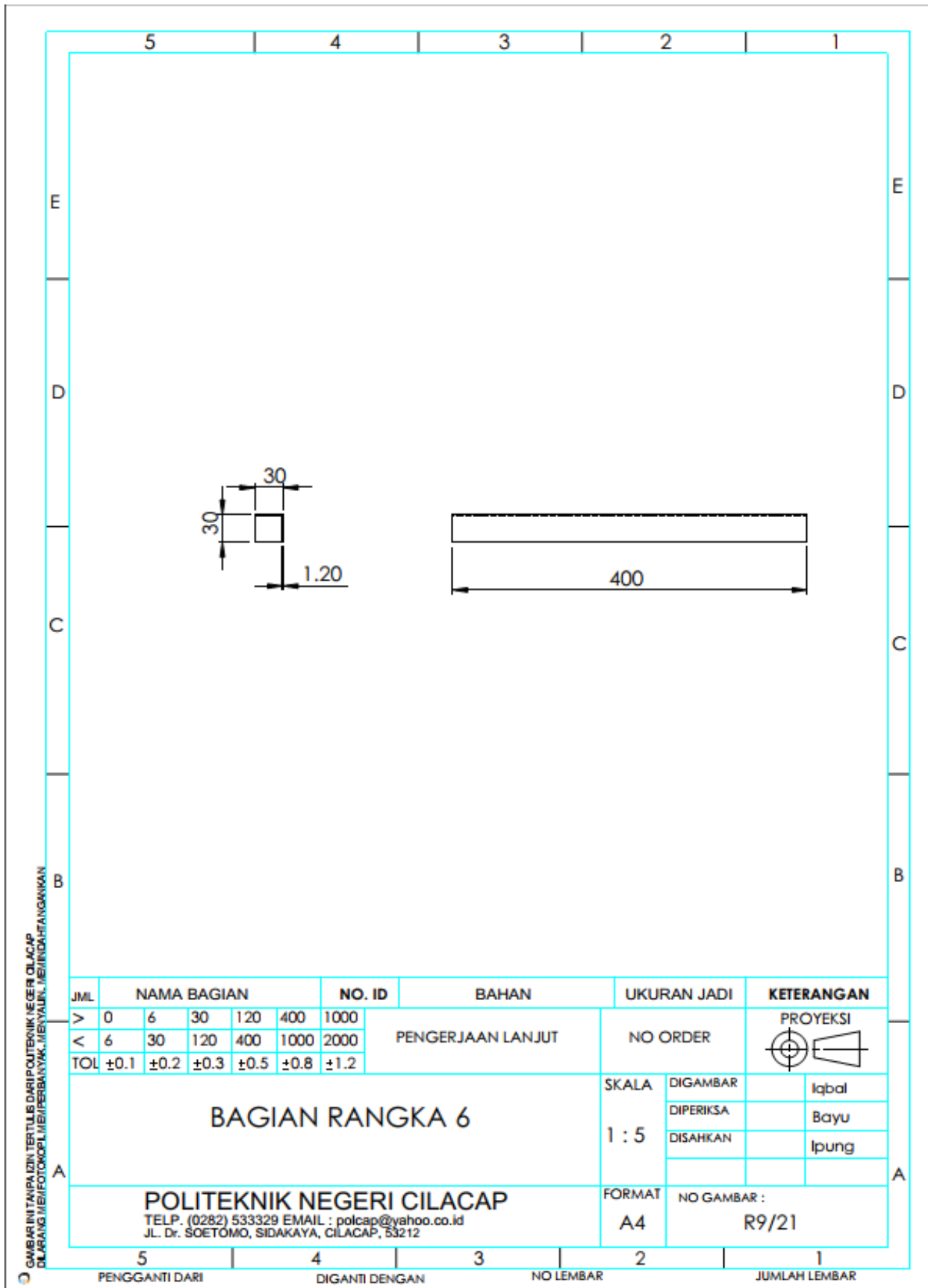

GAMBAR INI TIDAK BOLEH DIPOLIKSIKAN, NERGI OLACAP  
 DILARANG MEMFOTOKOPIL, MEMERIKSA, MENYALIN, MENYINGKATKAN

5 PENGANTI DARI      4 DIGANTI DENGAN      3 NO LEMBAR      2      1 JUMLAH LEMBAR

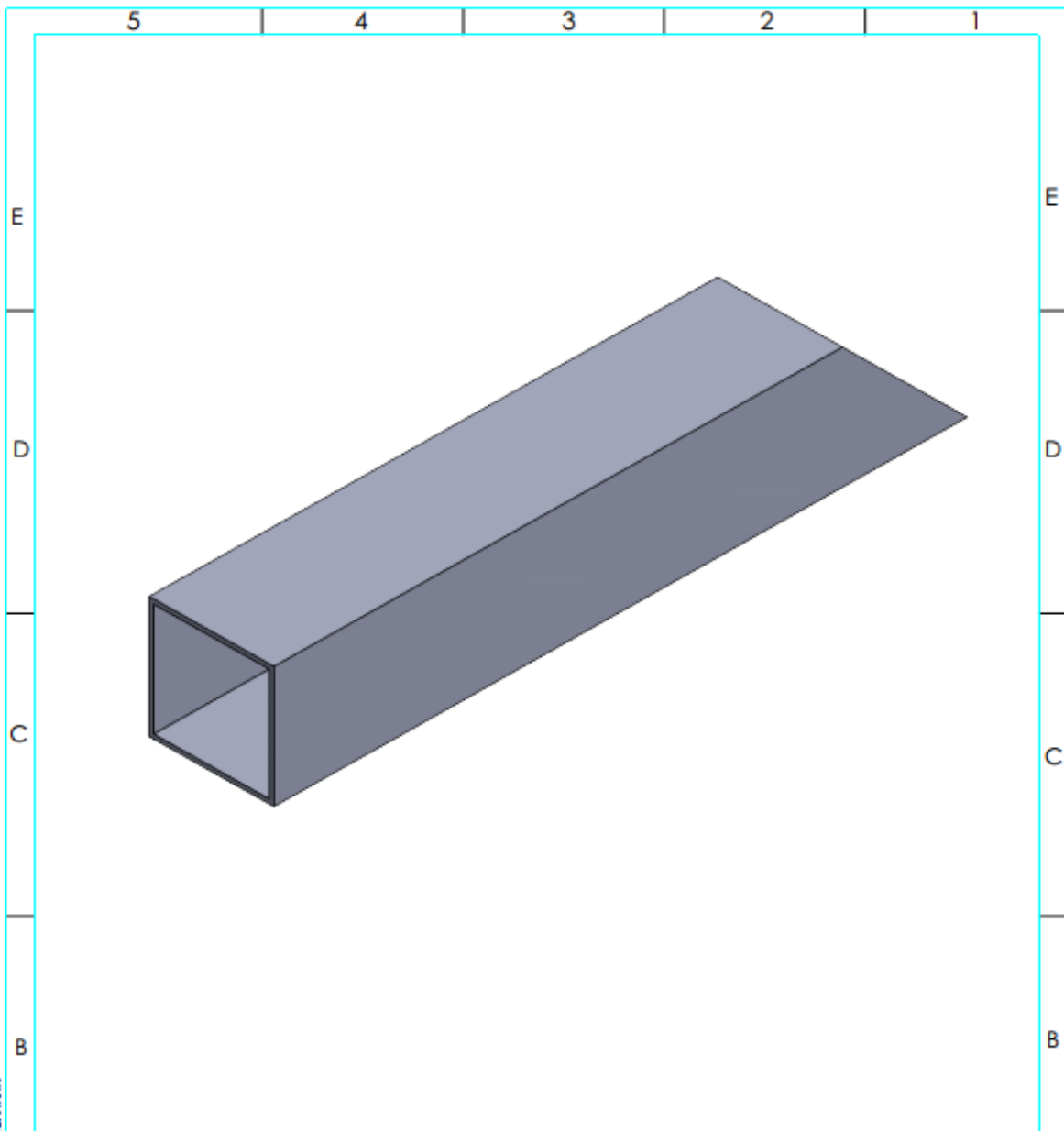

2	180 MM	R10	BESI HOLLOW 30X30X1,2	LIHAT DETAIL	DIBUAT					
JML	NAMA BAGIAN					NO. ID	BAHAN	UKURAN JADI	KETERANGAN	
>	0	6	30	120	400	1000	Pengerjaan Lanjut	NO ORDER	PROYEKSI 	
<	6	30	120	400	1000	2000				
TOL	±0.1	±0.2	±0.3	±0.5	±0.8	±1.2				
<b>BAGIAN RANGKA 7</b>								SKALA	DIGAMBAR	Iqbal
								1 : 1	DIPERIKSA	Bayu
									DISAHKAN	Ipung
								FORMAT	NO GAMBAR :	
								A4	R10/22	

HBAR INTANALZIN TERTULIS DARI POLITEKNIK NEGERI CILACAP  
 ARANGMIFOTOKOR, MIBIFEIBIANYAK, MENYALIN, MEMINDAHTANGKAN

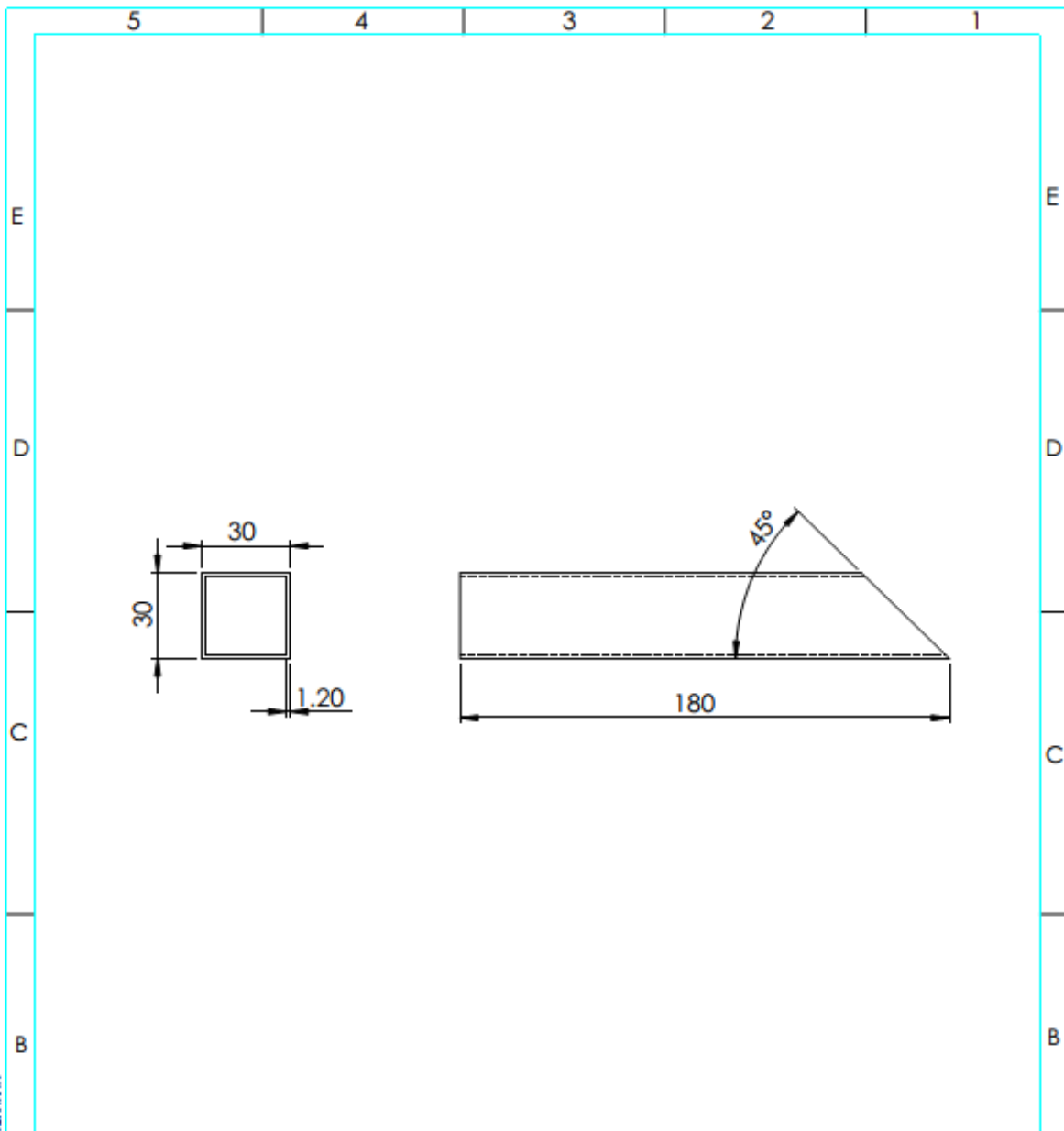

2	180 MM				R10	BESI HOLLOW 30X30X1,2	LIHAT DETAIL	DIBUAT	
JML	NAMA BAGIAN				NO. ID	BAHAN	UKURAN JADI	KETERANGAN	
>	0	6	30	120	400	1000	PENERJAAN LANJUT	NO ORDER	
<	6	30	120	400	1000	2000			
TOL	±0.1	±0.2	±0.3	±0.5	±0.8	±1.2		PROYEKSI 	
<b>BAGIAN RANGKA 7</b>							SKALA	DIGAMBAR	lqbal
							1 : 2	DIPERIKSA	Bayu
								DISAHKAN	lpung
							FORMAT	NO GAMBAR :	
A4	R10/23								

KIBARINI TANPA DIIZIN TERTULIS DARI POLITEKNIK NEGERI CILACAP  
ARWANGMENGUMOTOKO, MEMPERBANYAK, KENYALIN, MEMBUKHTANGANKAN



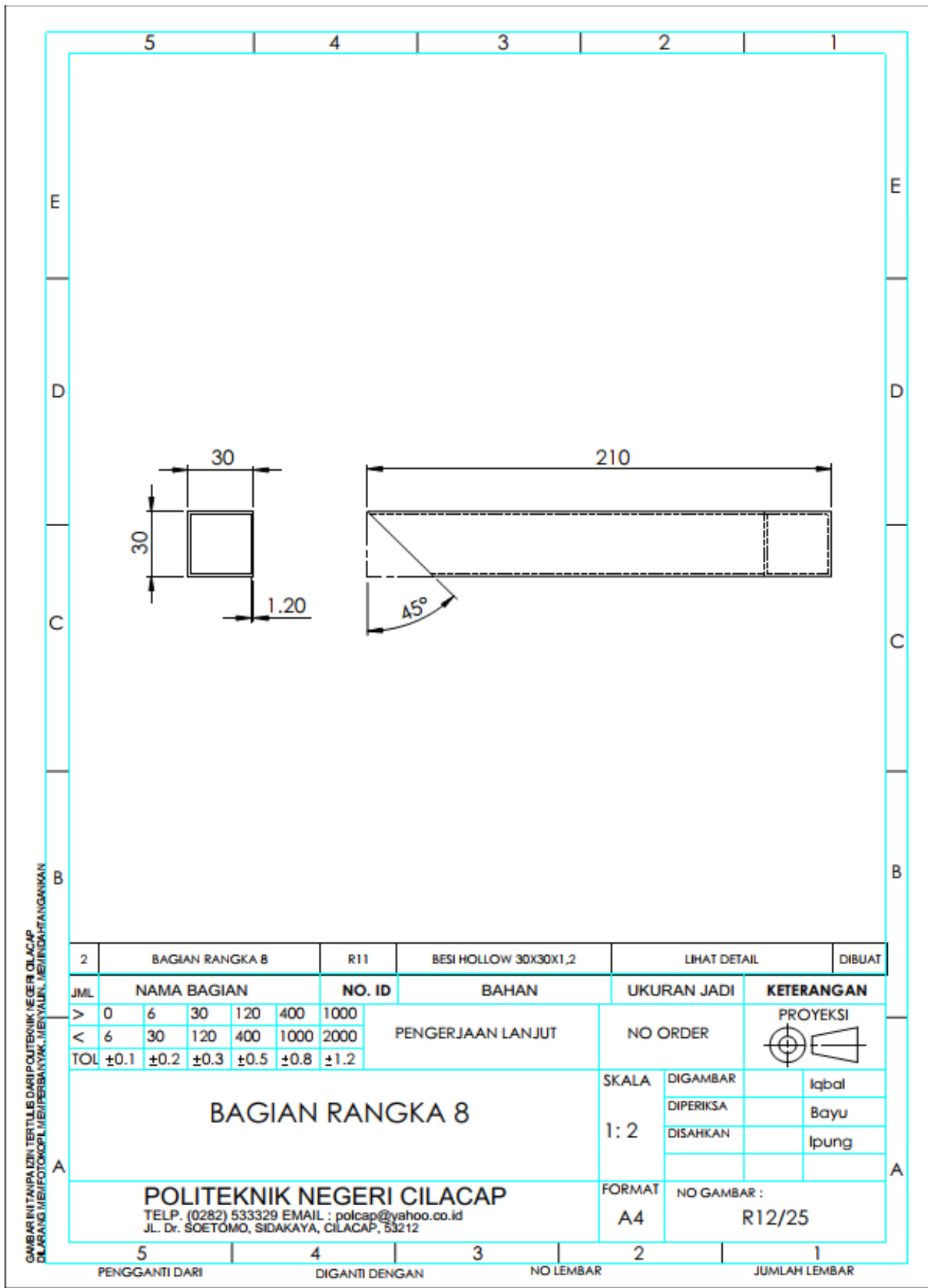

GAMBAR INI TANPA DIISI TERTILIS DARI IPOTERNIK NEGERI CILACAP  
DURANG MEMOTOKOPIL/MEPERBAIKI/MEYALUK/MEINDAHKANKAN

2	BAGIAN RANGKA 8	R11	BESI HOLLOW 30X30X1,2	LIHAT DETAIL	DIBUAT
JML	NAMA BAGIAN	NO. ID	BAHAN	UKURAN JADI	KETERANGAN
>	0 6 30 120 400 1000	PENERJAAN LANJUT	NO ORDER	PROYEKSI	
<	6 30 120 400 1000 2000				
TOL	±0.1 ±0.2 ±0.3 ±0.5 ±0.8 ±1.2				
<b>BAGIAN RANGKA 8</b>				SKALA	DIGAMBAR
<b>POLITEKNIK NEGERI CILACAP</b> TELP. (0282) 533329 EMAIL : polcap@yahoo.co.id JL. Dr. SOETOMO, SIDAKAYA, CILACAP, 53212				1: 2	DIPERIKSA
					DISAHKAN
					NO GAMBAR : R12/25

5	4	3	2	1
PENGGANTI DARI	DIGANTI DENGAN	NO LEMBAR	JUMLAH LEMBAR	



	5	4	3	2	1	
E						E
D						D
C						C
B						B
A						A

  

2	BAGIAN RANGKA 9	R12	BESI HOLLOW 30X30X1,2	LIHAT DETAIL	DIBUAT
JML	NAMA BAGIAN	NO. ID	BAHAN	UKURAN JADI	KETERANGAN
> 0	6 30 120 400 1000	Pengerjaan Lanjut	NO ORDER	1:1	PROYEKSI
< 6	30 120 400 1000 2000				
TOL	±0.1 ±0.2 ±0.3 ±0.5 ±0.8 ±1.2				
<b>BAGIAN RANGKA 9</b>				DIGAMBAR	Iqbal
<b>POLITEKNIK NEGERI CILACAP</b> TELP. (0282) 533329 EMAIL : polcap@yahoo.co.id JL. Dr. SOETOMO, SIDAKAYA, CILACAP, 53212				DIPERIKSA	Bayu
				DISAHKAN	Ipung
<b>POLITEKNIK NEGERI CILACAP</b> TELP. (0282) 533329 EMAIL : polcap@yahoo.co.id JL. Dr. SOETOMO, SIDAKAYA, CILACAP, 53212				FORMAT	NO GAMBAR :
				A4	R12/26

5	4	3	2	1
PENGGANTI DARI	DIGANTI DENGAN	NO LEMBAR	JUMLAH LEMBAR	

GAMBAR INI PAZIN TERTULIS DARI POLITEKNIK NEGERI CILACAP  
DILARANG MEMFOTOKOPI, MEMERIKSA, MENYALIN, MENYINGKATKAN, MENYINGKATKAN



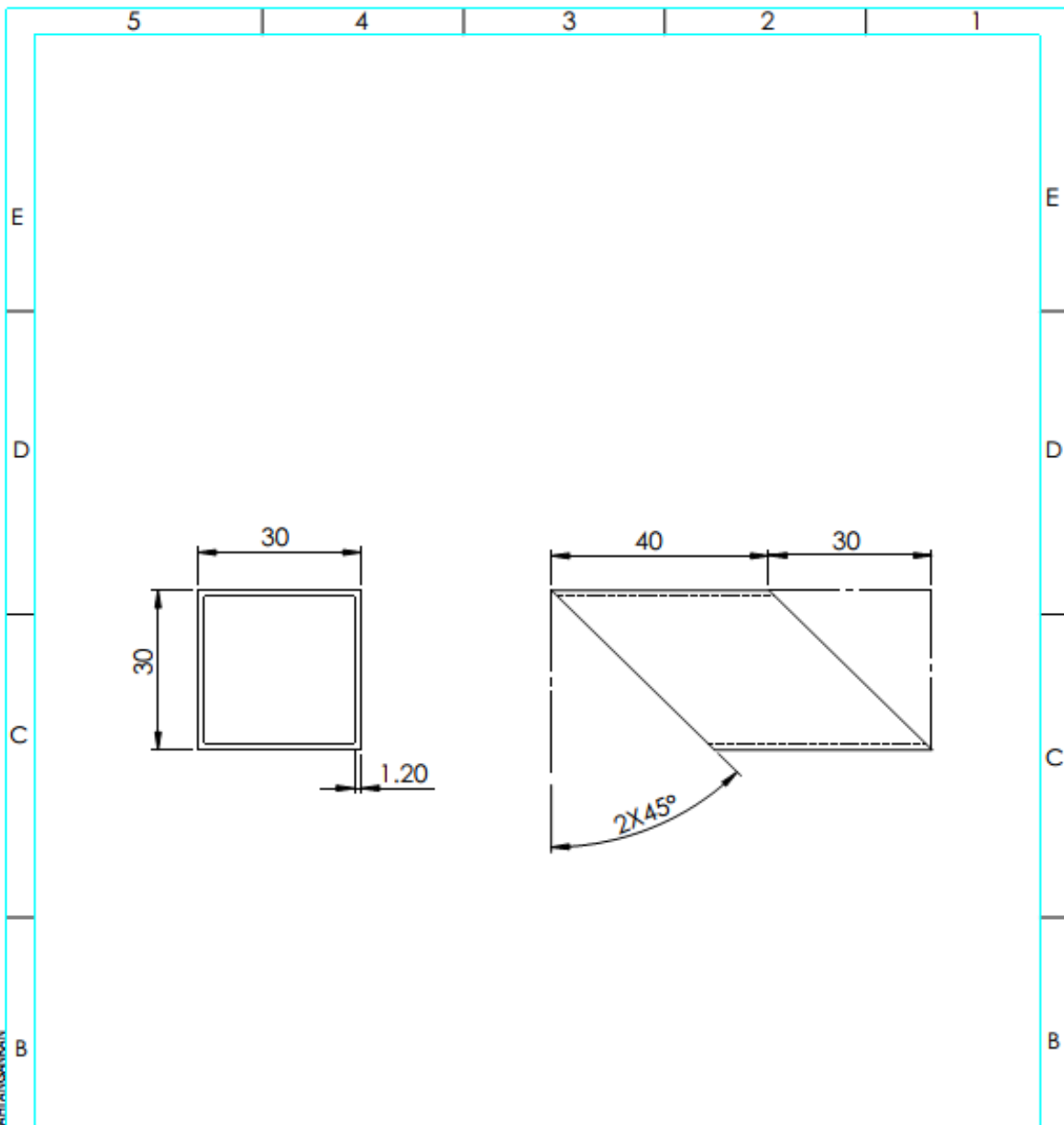

GAMBAR INI TAMPILAN IZIN TERTULIS DARI POLITEKNIK NEGERI CILACAP  
DILARANG MEMFOTOKOPILAI/PERBAIKI/MENYALIN/MELENGKAPKANNYAKAN

2	BAGIAN RANGKA 9					R12	BESI HOLLOW 30X30X1,2	LIHAT DETAIL	DIBUAT	
JML	NAMA BAGIAN					NO. ID	BAHAN	UKURAN JADI	KETERANGAN	
>	0	6	30	120	400	1000	Pengerjaan Lanjut	NO ORDER	 PROYEKSI	
<	6	30	120	400	1000	2000				
TOL	±0.1	±0.2	±0.3	±0.5	±0.8	±1.2				
<b>BAGIAN RANGKA 9</b>								SKALA	DIGAMBAR	lqbal
								1:1	DIPERIKSA	Bayu
									DISAHKAN	lpung
<b>POLITEKNIK NEGERI CILACAP</b>								FORMAT	NO GAMBAR :	
TELP. (0282) 533329 EMAIL : polcap@yahoo.co.id JL. Dr. SOETOMO, SIDAKAYA, CILACAP, 53212								A4	R12/27	

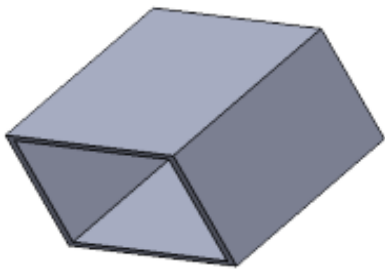
5	4	3	2	1
PENGGANTI DARI	DIGANTI DENGAN	NO LEMBAR	JUMLAH LEMBAR	

	5	4	3	2	1
E					E
D					D
C					C
B					B
A					A

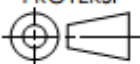
2	BAGIAN RANGKA 10	R13	BESI HOLLOW 30X30X1,2	LIHAT DETAIL	DIBUAT
JML	NAMA BAGIAN	NO. ID	BAHAN	UKURAN JADI	KETERANGAN
>	0 6 30 120 400 1000	PENGKERJAAN LANJUT		NO ORDER	PROYEKSI 
<	6 30 120 400 1000 2000				
TOL	±0.1 ±0.2 ±0.3 ±0.5 ±0.8 ±1.2				
BAGIAN RANGKA 10				SKALA	DIGAMBAR
				1: 1	DIPERIKSA
					DISAHKAN
 <b>POLITEKNIK NEGERI CILACAP</b> TELP. (0282) 533329 EMAIL : polcap@yahoo.co.id JL. Dr. SOETOMO, SIDAKAYA, CILACAP, 53212				FORMAT	NO GAMBAR :
				A4	R13/28



5	4	3	2	1
PENGANTI DARI	DIGANTI DENGAN	NO LEMBAR	JUMLAH LEMBAR	

GAMBAR INI PALING TERBES DARI POUTERNIK NEGERI CILACAP  
 DILARANG MEMFOTOKOPI, MEMERIKSA, MENYALIN, MENYIRIK, MENYANGKANKAN

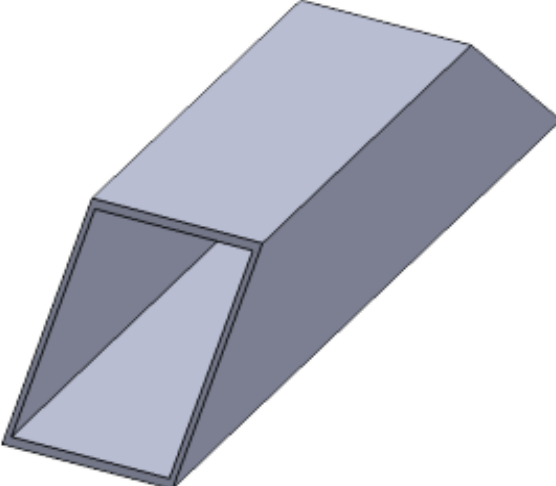

	5	4	3	2	1	
E						E
D						D
C						C
B						B
A						A

2	BAGIAN RANGKA 11	R14	BESI HOLLOW 30X30X1,2	LIHAT DETAIL	DIBUAT	
JML	NAMA BAGIAN	NO. ID	BAHAN	UKURAN JADI	KETERANGAN	
>	0	6	30	120	400	1000
<	6	30	120	400	1000	2000
TOL	±0.1	±0.2	±0.3	±0.5	±0.8	±1.2
Pengerjaan Lanjut				NO ORDER	PROYEKSI 	
BAGIAN RANGKA 11				SKALA	DIGAMBAR	
				1 : 1	DIPERIKSA	
					DISAHKAN	
					Iqbal	
					Bayu	
					Ipung	
 <b>POLITEKNIK NEGERI CILACAP</b> TELP. (0282) 533329 EMAIL : polcap@yahoo.co.id JL. Dr. SOETOMO, SIDAKAYA, CILACAP, 53212				FORMAT	NO GAMBAR :	
				A4	R14/30	

5	4	3	2	1
PENGGANTI DARI	DIGANTI DENGAN	NO LEMBAR	JUMLAH LEMBAR	

GAMBAR INI TANPA IZIN TIDAK BOLEH DICOPY KE NEGERI CILACAP  
 DILARANG MEMFOTOKOPYI, MEMERIKSA, MENYALIN, MEMODIFIKASIKAN



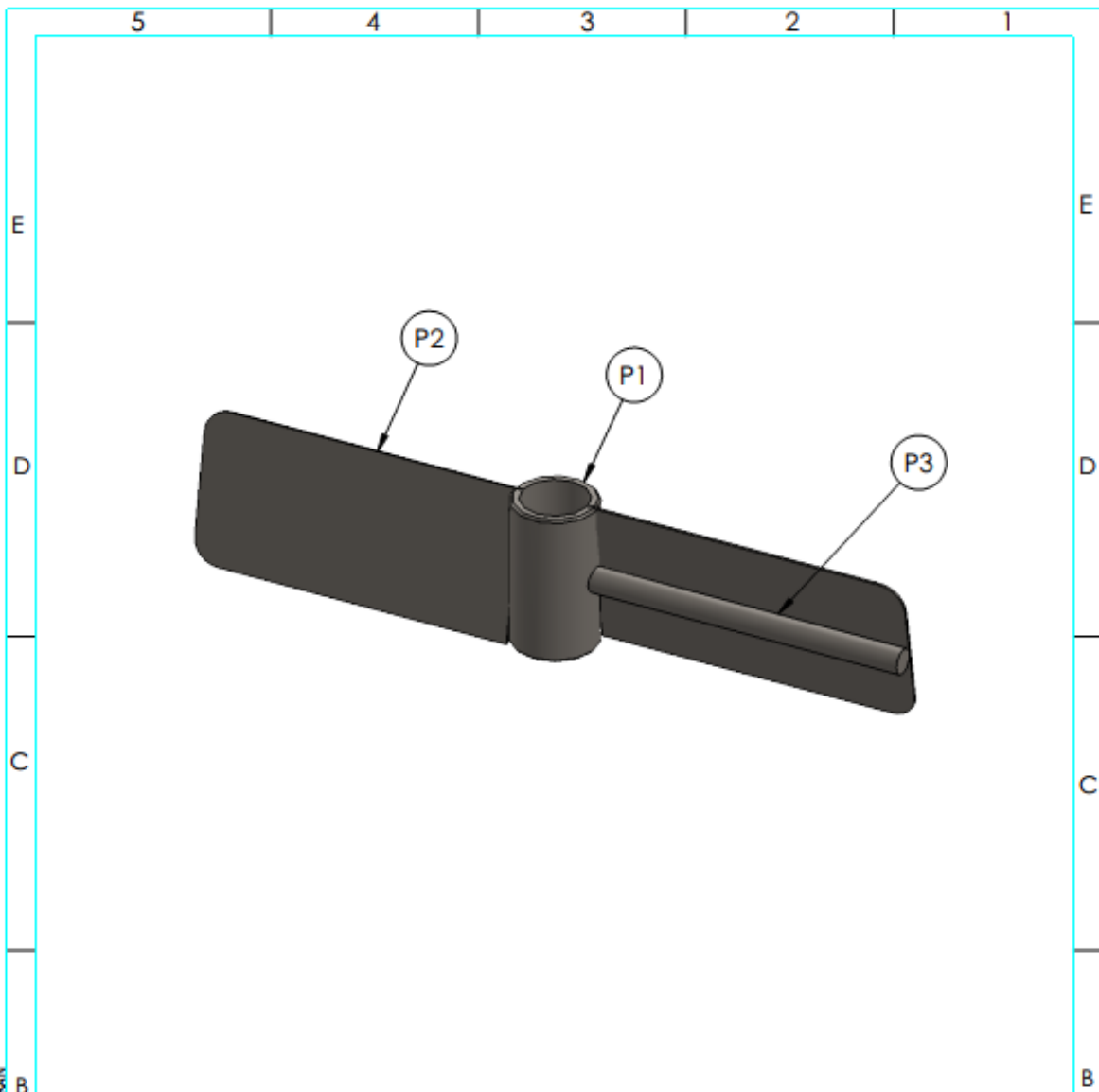

2	ASS STAINLESS STEEL	P3	ASS STAINLESS STEEL $\phi 10$	LIHAT DETAIL	DIBUAT
2	PLAT PENGADUK	P2	PLAT STAINLESS STEEL	LIHAT DETAIL	DIBUAT
1	PIPA PENGADUK	P1	PIPA STAINLESS STEEL $\phi 25,4$	LIHAT DETAIL	DIBUAT

JML	NAMA BAGIAN					NO. ID	BAHAN	UKURAN JADI	KETERANGAN
> 0	6	30	120	400	1000	PENGERJAAN LANJUT	NO ORDER	PROYEKSI	
< 6	30	120	400	1000	2000				
TOL	$\pm 0.1$	$\pm 0.2$	$\pm 0.3$	$\pm 0.5$	$\pm 0.8$	$\pm 1.2$			

## PENGADUK 2 BLADE



SKALA 1 : 1	DIGAMBAR	Iqbal
	DIPERIKSA	Bayu
	DISAHKAN	Ipung

### POLITEKNIK NEGERI CILACAP

TELP. (0282) 533329 EMAIL : polcap@yahoo.co.id  
JL. Dr. SOETOMO, SIDAKAYA, CILACAP, 53212

FORMAT	NO GAMBAR :
A4	33

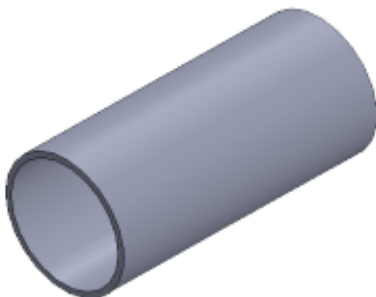
GAMBAR INI TIDAK BOLEH DIPINDAI DAN DITURUNKAN KE MEDIA LAIN TANPA IZIN DARI POLITEKNIK NEGERI CILACAP. SEMANGAT MEMOTOKOPLI MEMERBAHAYAKAN, MENYALUKAN, MENINGKATKAN, MENYINGKATKAN

		5	4	3	2	1				
										
		E						E		
		D						D		
		C						C		
		B						B		
GAMBAR INI BAPAK IZIN TERTULIS DARI POLITEKNIK NEGERI CILACAP DILARANG MEMFOTOKOPI, MENYALIN, MENYAYAK, MENYALURKAN, MENYIRIK, MENYANGKANKAN	2	PIPA PENGADUK				P1	PIPA STAINLESS STEEL $\phi$ 25,4		LIHAT DETAIL	DIBUAT
	JML	NAMA BAGIAN					NO. ID	BAHAN	UKURAN JADI	KETERANGAN
	>	0	6	30	120	400	1000	PENGKERJAAN LANJUT	NO ORDER	PROYEKSI 
	<	6	30	120	400	1000	2000			
	TOL	$\pm 0.1$	$\pm 0.2$	$\pm 0.3$	$\pm 0.5$	$\pm 0.8$	$\pm 1.2$			
<b>PIPA PENGADUK</b>								SKALA	DIGAMBAR	Iqbal
								1 : 1	DIPERIKSA	Bayu
									DISAHKAN	Ipung
<b>POLITEKNIK NEGERI CILACAP</b>								FORMAT	NO GAMBAR :	
TELP. (0282) 533329 EMAIL : polcap@yahoo.co.id JL. Dr. SOETOMO, SIDAKAYA, CILACAP, 53212								A4	P1/34	
		5	4	3	2	1				
		PENGANTI DARI		DIGANTI DENGAN		NO LEMBAR		JUMLAH LEMBAR		



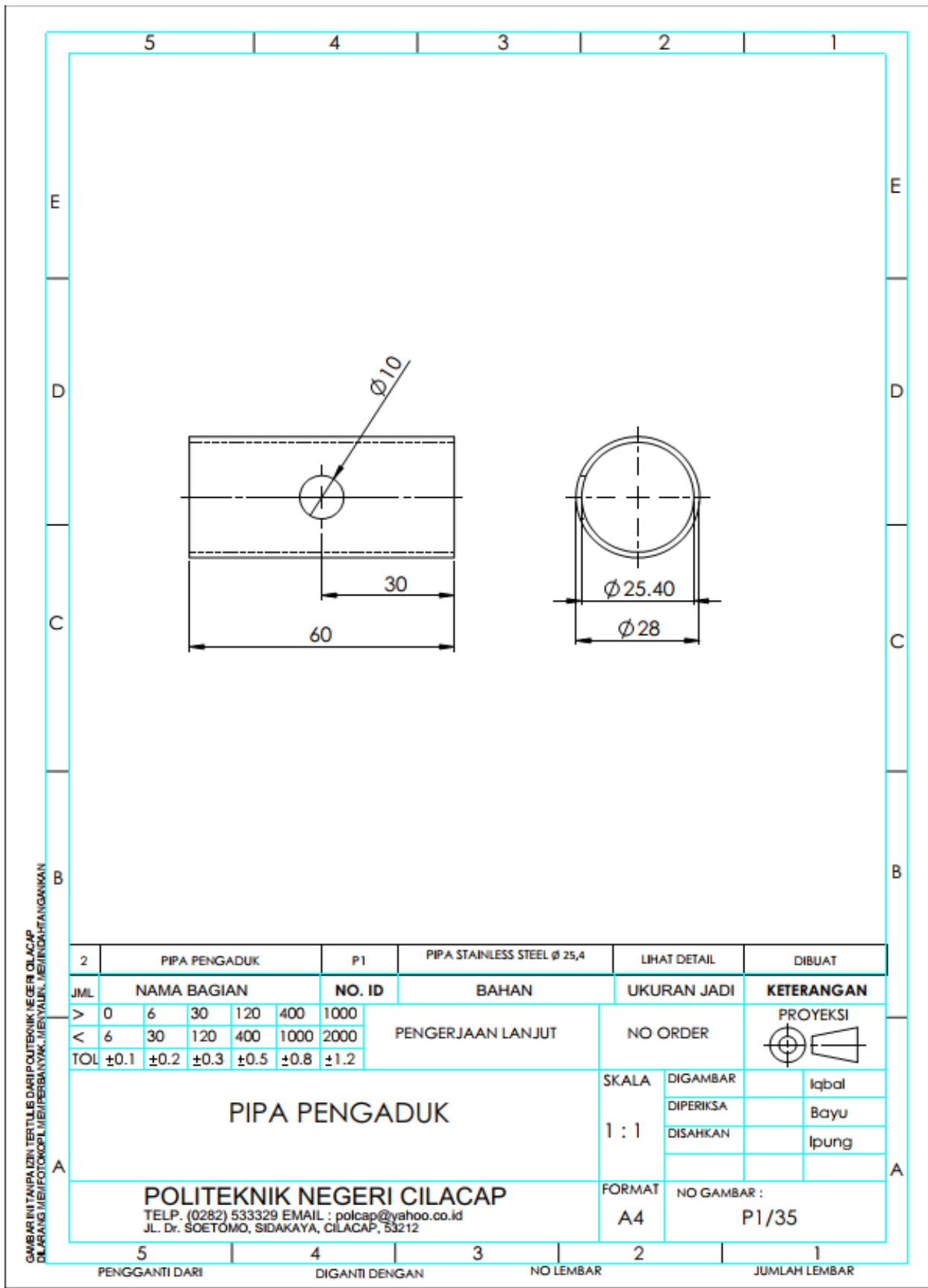

GAMBAR INI TANPA DI TERTULIS DARI RIP/OUTER/TEKNIK NEGERI CILACAP  
 DILARANG MEMFOTOKOPI/MERUBAHYAKI/MEYALUKI/MEYINDAHKANKAN

2	PIPA PENGADUK	P1	PIPA STAINLESS STEEL $\phi$ 25,4	LIHAT DETAIL	DIBUAT
JML	NAMA BAGIAN	NO. ID	BAHAN	UKURAN JADI	KETERANGAN
>	0 6 30 120 400 1000	PENERJAAN LANJUT		NO ORDER	PROYEKSI
<	6 30 120 400 1000 2000				
TOL	$\pm 0.1$ $\pm 0.2$ $\pm 0.3$ $\pm 0.5$ $\pm 0.8$ $\pm 1.2$				
<b>PIPA PENGADUK</b>				SKALA	DIGAMBAR
				1 : 1	DIPERIKSA
					DISAHKAN
<b>POLITEKNIK NEGERI CILACAP</b>				FORMAT	NO GAMBAR :
TELP. (0282) 533329 EMAIL : polcap@yahoo.co.id JL. Dr. SOETOMO, SIDAKAYA, CILACAP, 53212				A4	P1/35

5                      4                      3                      2                      1  
 PENGGANTI DARI                      DIGANTI DENGAN                      NO LEMBAR                      JUMLAH LEMBAR

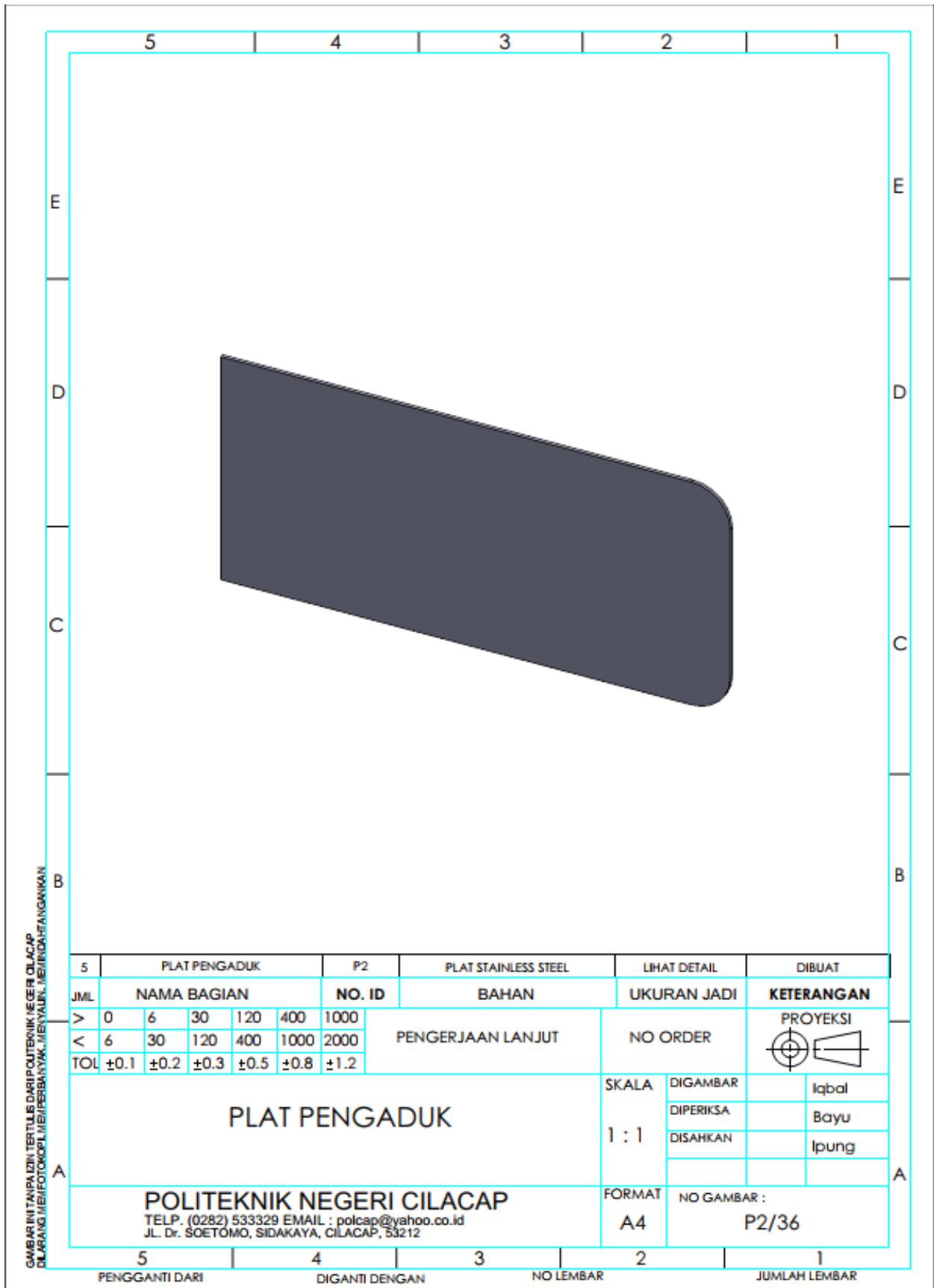

GAMBAR INI TIDAK BOLEH DIPOLITIKAN, NGERI CILACAP  
DILARANG MEMFOTOKOPI, MENYALIN, MENYIRIK, MENYANGKAT, MENYALIN, MENYIRIK, MENYANGKAT

5	PLAT PENGADUK				P2	PLAT STAINLESS STEEL	LIHAT DETAIL	DIBUAT	
JML	NAMA BAGIAN				NO. ID	BAHAN	UKURAN JADI	KETERANGAN	
>	0	6	30	120	400	1000	PENERJAAN LANJUT	NO ORDER	
<	6	30	120	400	1000	2000			
TOL	±0.1	±0.2	±0.3	±0.5	±0.8	±1.2			
<b>PLAT PENGADUK</b>							SKALA	DIGAMBAR	lqbal
							<b>1 : 1</b>	DIPERIKSA	Bayu
								DISAHKAN	lpung
<b>POLITEKNIK NEGERI CILACAP</b> TELP. (0282) 533329 EMAIL : polcap@yahoo.co.id JL. Dr. SOETOMO, SIDAKAYA, CILACAP, 53212							FORMAT	NO GAMBAR :	
							A4	P2/36	

5	4	3	2	1
PENGGANTI DARI	DIGANTI DENGAN	NO LEMBAR	JUMLAH LEMBAR	





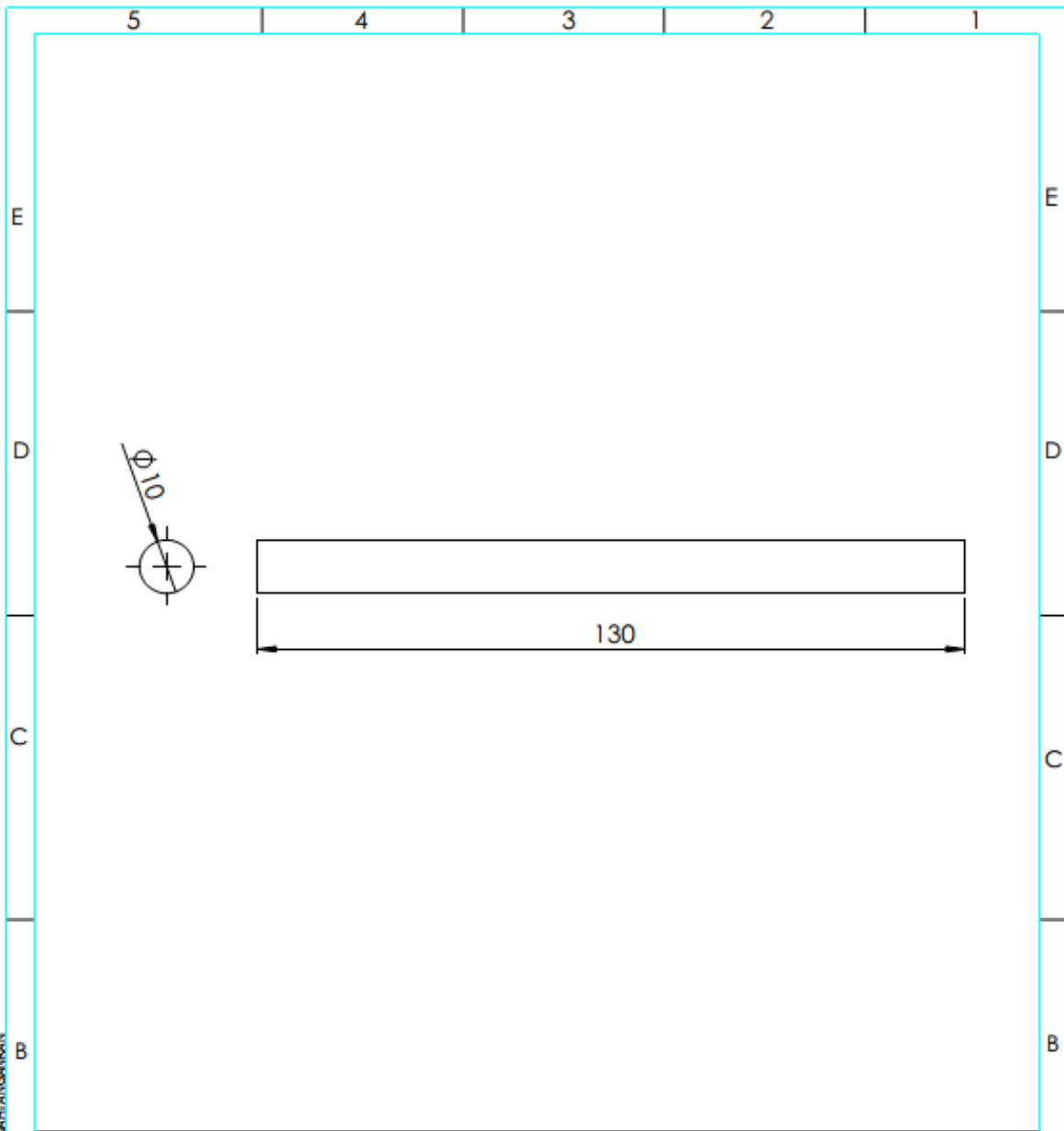

GAMBAR INI TIDAK BOLEH DIPINDAI DAN DITURUNKAN KE MEDIA ELEKTRONIK. HAK Cipta dilindungi undang-undang.

5	ASS PENGADUK					P3	ASS STAINLESS STEEL Ø 10	LIHAT DETAIL	DIBUAT	
JML	NAMA BAGIAN					NO. ID	BAHAN	UKURAN JADI	KETERANGAN	
>	0	6	30	120	400	1000	PENGKERJAAN LANJUT	NO ORDER		
<	6	30	120	400	1000	2000				
TOL	±0.1	±0.2	±0.3	±0.5	±0.8	±1.2				
<b>ASS PENGADUK</b>								SKALA	DIGAMBAR	lqbal
								1 : 1	DIPERIKSA	Bayu
									DISAHKAN	lpung
<b>POLITEKNIK NEGERI CILACAP</b>								FORMAT	NO GAMBAR :	
TELP. (0282) 533329 EMAIL : polcap@yahoo.co.id JL. Dr. SOETOMO, SIDAKAYA, CILACAP, 53212								A4	P3/39	

5                      4                      3                      2                      1  
 PENGGANTI DARI                      DIGANTI DENGAN                      NO LEMBAR                      JUMLAH LEMBAR

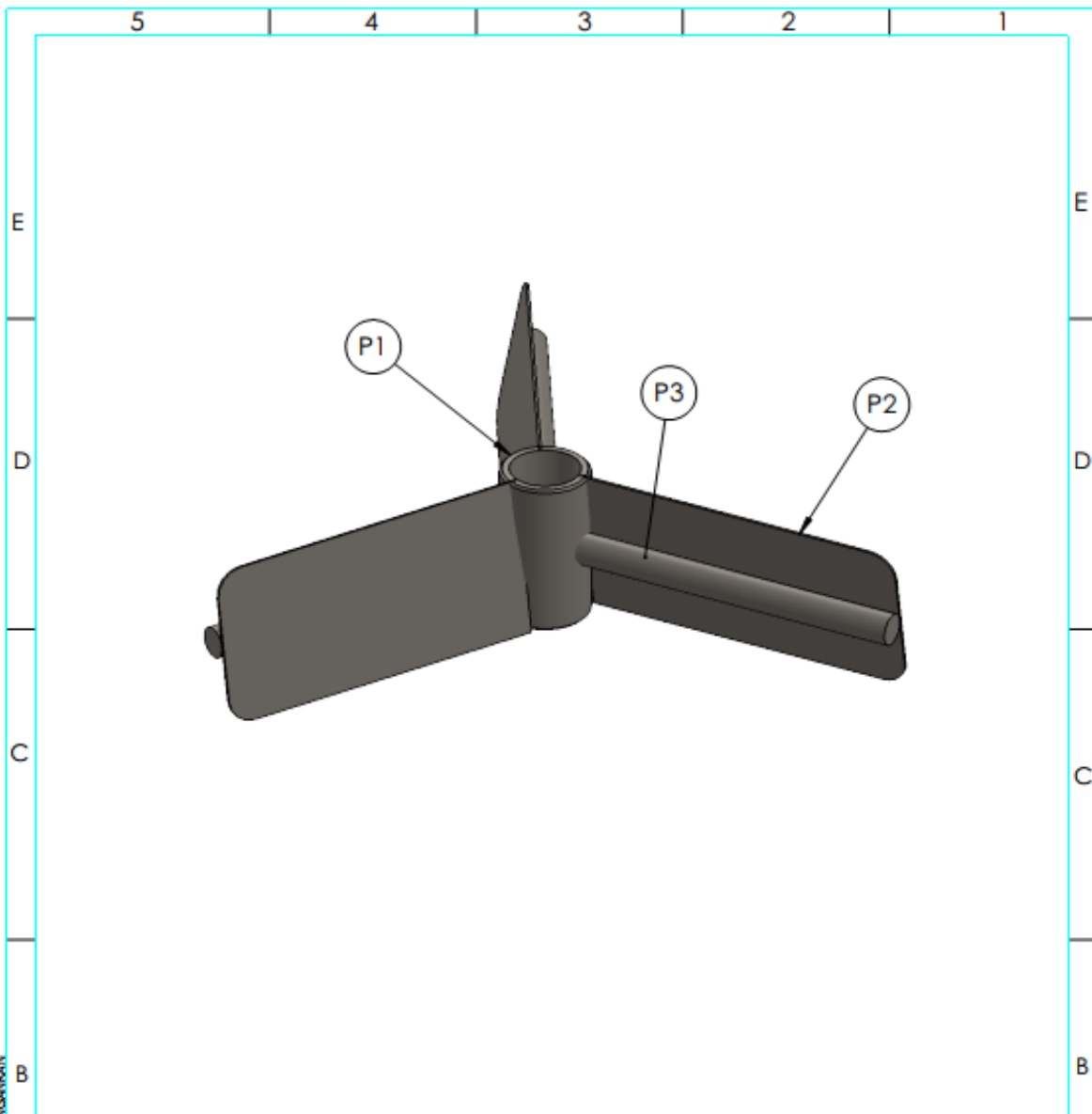

GAMBAR INI TANPA IZIN TERTILIS DARI POLITEKNIK NEGERI CILACAP  
 DILARANG MEMFOTOKOPIL, MEMERBAIKI, MENYALIN, MEMINDAHKAN, MENYALIN

3	ASS STAINLEES STEEL	P3	ASS STAINLEES STEEL $\phi$ 10	LIHAT DETAIL	DIBUAT
3	PLAT PENGADUK	P2	PLAT STAINLESS STEEL	LIHAT DETAIL	DIBUAT
1	PIPA PENGADUK	P1	PIPA STAINLESS STEEL $\phi$ 25,4	LIHAT DETAIL	DIBUAT

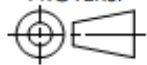
JML	NAMA BAGIAN						NO. ID	BAHAN	UKURAN JADI	KETERANGAN
>	0	6	30	120	400	1000	PENGKERJAAN LANJUT	NO ORDER	PROYEKSI 	
<	6	30	120	400	1000	2000				
TOL	$\pm 0.1$	$\pm 0.2$	$\pm 0.3$	$\pm 0.5$	$\pm 0.8$	$\pm 1.2$				

<b>PENGADUK 3 BLADE</b>		SKALA	DIGAMBAR	lqbal
		<b>1 : 5</b>	DIPERIKSA	Bayu
			DISAHKAN	lpung

<b>POLITEKNIK NEGERI CILACAP</b> TELP. (0282) 533329 EMAIL : polcap@yahoo.co.id JL. Dr. SOETOMO, SIDAKAYA, CILACAP, 53212		FORMAT	NO GAMBAR :
		A4	41

5	4	3	2	1
PENGANTI DARI	DIGANTI DENGAN	NO LEMBAR	JUMLAH LEMBAR	

**LAMPIRAN 5**  
**DOKUMENTASI PROSES PRODUKSI**

**LAMPIRAN 5**  
**DOKUMENTASI PROSES PRODUKSI**



Gambar 5A Proses pemotongan



Gambar 5B Proses pengelasan



Gambar 5C Proses pengecatan



**LAMPIRAN 6**  
**DOKUMENTASI UJI HASIL**

**LAMPIRAN 6**  
**DOKUMENTASI UJI HASIL**



Gambar 6A Hasil pemisahan pertama pengaduk 2 blade



Gambar 6B Hasil pemisahan kedua pengaduk 2 blade



Gambar 6C Hasil pemisahan pertama pengaduk 3 blade



Gambar 6A Hasil pemisahan kedua pengaduk 3 blade